

TREK



2024 MARLIN+

HUOLTO-OPAS
Rev 1 Marraskuu 2023

Sisältö

Turvalli- suus



[Turvallisuus](#)

Taka-akseli



[Taka-akseli](#)

Suojukset



[Suojukset ja kannet](#)

Reititys

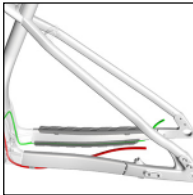

[Jarruletkun ja taka-
vaihtajan vaijerin
reititys](#)

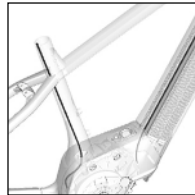

[Satulatolppa – Sat-
ulatolppa – hissitol-
pan vaijerireititys](#)



[Nopeusanturin
johdon reititys](#)

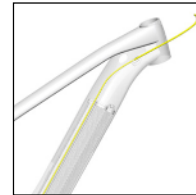

[Akun ja ohjaimen
johtojen reititys](#)

Moottori ja akku

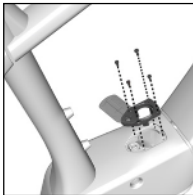

[Latausportin kansi](#)



[Moottorin suojus](#)



[Moottorin osat](#)

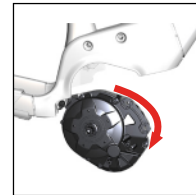

[Moottorin
laskeminen](#)

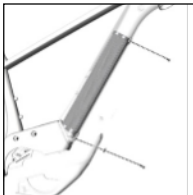

[Akun osat](#)

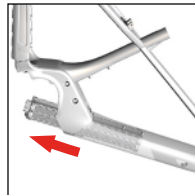

[Akun irrotus](#)

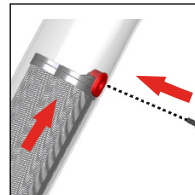

[Akun asennus](#)

Lokasuojat ja tava- rateline



[Takalokasuoja –
29":n kiekko](#)

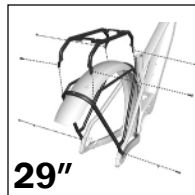

29"
[Takatavarateline –
29":n kiekko](#)



29"
[Takalokasuoja –
29":n kiekko](#)

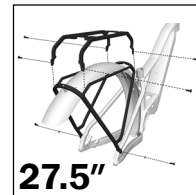

27.5"
[Takatavarateline –
27.5":n kiekko](#)



27.5"
[Takalokasuoja –
27.5":n kiekko](#)

Valojen johtojen reititys (valinnainen)

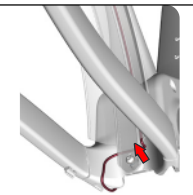

[Takavalon johdon
reititys – lokasuojan
läpi](#)

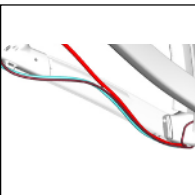

[Takavalon johdon
reititys – taka-
haarukan alaputken
kautta](#)

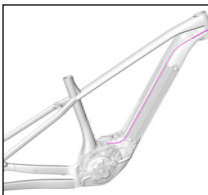

[Etuvalon johdon
reititys](#)

Tekniset tie- dot

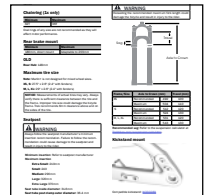

[Tekniset tiedot](#)

Turvallisuus

VAROITUS

Kiristä kiinnitysosat oikein

Kiristä kiinnitysosat aina ohjearvon mukaiseen momenttiin. Kiinnitysosien liiallinen kiristäminen voi vahingoittaa kiinnitysosia tai muita komponentteja. Liian vähäinen kiristäminen voi aiheuttaa kiinnitysosien tai muiden komponenttien löystymisen. Kumpikin tilanne voi vaurioittaa polkupyörää ja johtaa ajajan loukkaantumiseen.

VAROITUS

Levitä kierrelukitetta uudelleen

Kaikki uudelleenkäytettävät kiinnitysosat, joissa on ollut valmiiksi kierrelukitetta, on puhdistettava isopropyylialkoholilla, ja niihin on levitettävä uutta kierrelukitetta ennen uudelleen kokoamista. Jos kierrelukitetta ei käytetä, kiinnitysosat saattavat löystyä, mikä voi vaurioittaa polkupyörää ja johtaa ajajan loukkaantumiseen.

Selite



 Levitä rasvaa



Älä käytä rasvaa



 Levitä kierrelukitetta

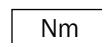

Kiristysmomentti



Nippuside

Kattavuus

Tämä opas sisältää osakaavioita, teknisiä tietoja (kuten kiristysmomenttiarvot), ohjeita ja hyödyllisiä vinkkejä. Se ei sisällä kaikkia osia (kuten jarrusatuloita) koskevia ohjeita. Katso lisätietoja alkuperäisen valmistajan ohjeista.

Lisätietoa

- Bosch Purion -ohjaimen pikaopas: trekbikes.com/manuals
- Bosch-sähköpyörän omistajan opas: trekbikes.com/manuals
- Trekin YouTube-kanava: youtube.com/trebikes

Taka-akseli

Tämä polkupyörän runko on suunniteltu käytettäväksi Universal Derailleur Hanger (UDH) -korvakkeen kanssa. Lisätietoja UDH:sta on SRAM-käyttöoppaassa osoitteessa sram.com.

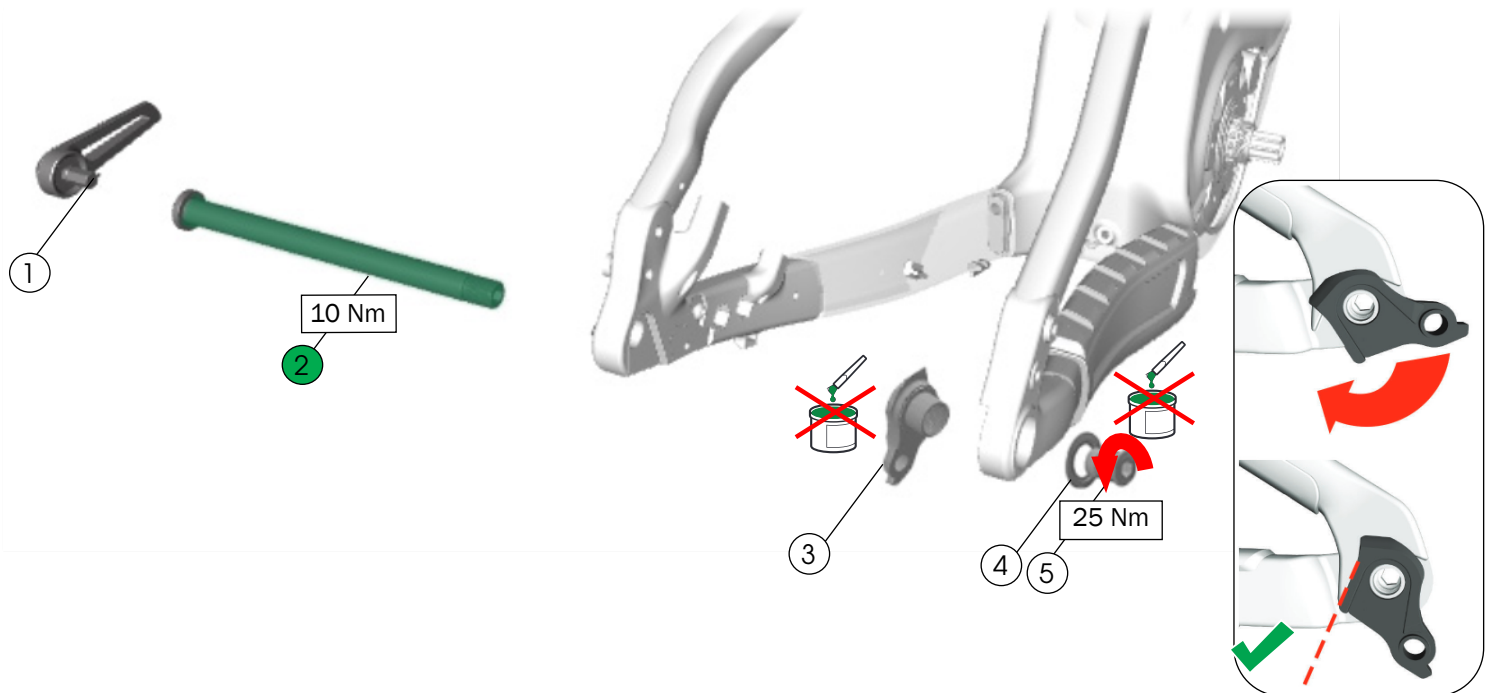

- ① Switch Lever -vipu – W573860
- ② Läpiakseli, 12 mm – W600321
- ③ Takavaihtajan korvake
HUOMAUTUS: Älä käytä rasvaa.
- ④ Aluslevy, 25 mm
HUOMAUTUS: Aluslevy on runkokohtainen. Käytä vain määrätyn kokoista aluslevyä.
- ⑤ Pultti, M12
HUOMAUTUS: Älä käytä rasvaa. Älä kiristä liikaa. Liiallinen kiristäminen voi vahingoittaa korvaketta.

– W5271425

Jarruletkun ja takavaihtajan vaijerin reititys

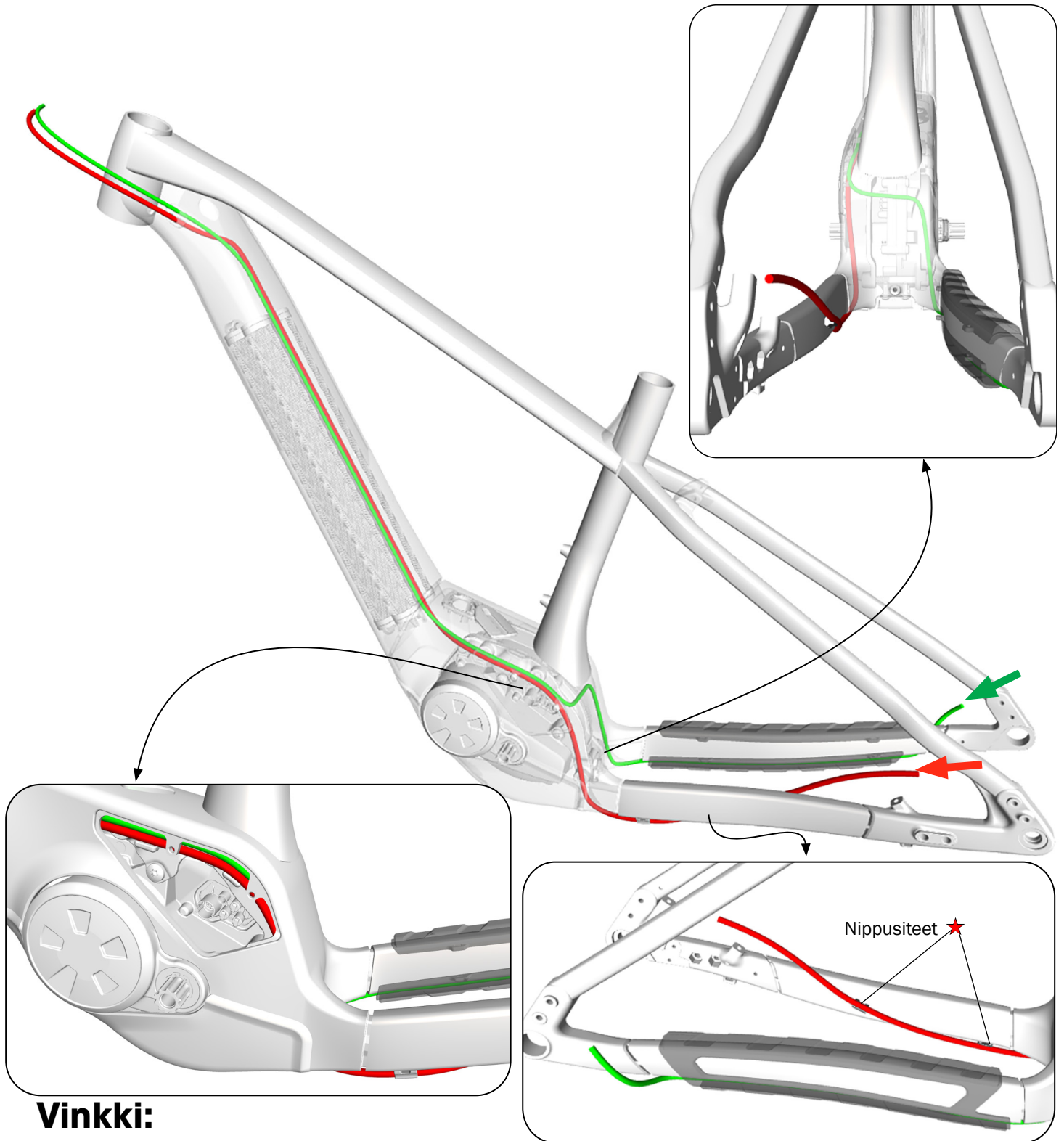

Vinkki:

Irrottamalla vasemmalta puolelta moottorin suojakannen saat reititettyä jarruletkun ja takavaihtajan vaijerin kuoren helposti paikalleen.

Satulatolppa — hissitolpan vaijerireititys

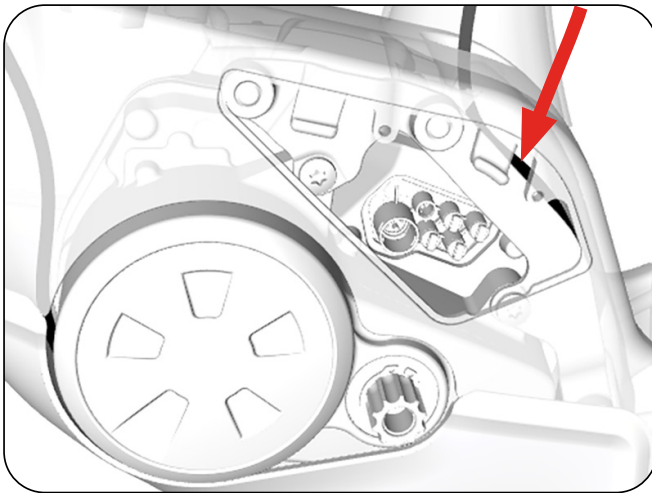

Vinkki:

Irrottamalla vasemmalta puolelta moottorin suojakannen saat reititettyä vaijerin kuoren helposti satulaputkeen.

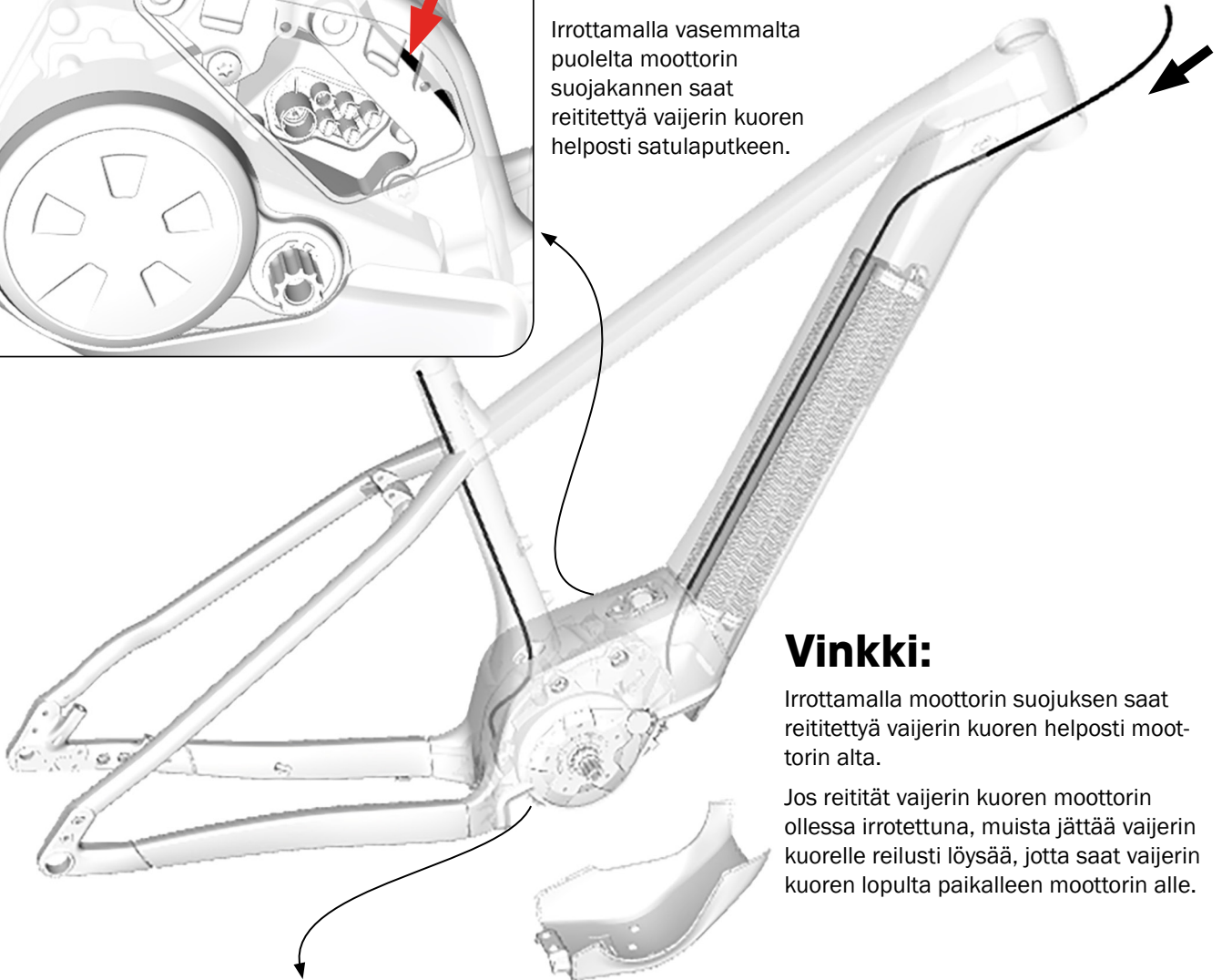

Vinkki:

Irrottamalla moottorin suojuksen saat reititettyä vaijerin kuoren helposti moottorin alta.

Jos reitität vaijerin kuoren moottorin ollessa irrotettuna, muista jättää vaijerin kuorelle reilusti löysää, jotta saat vaijerin kuoren lopulta paikalleen moottorin alle.

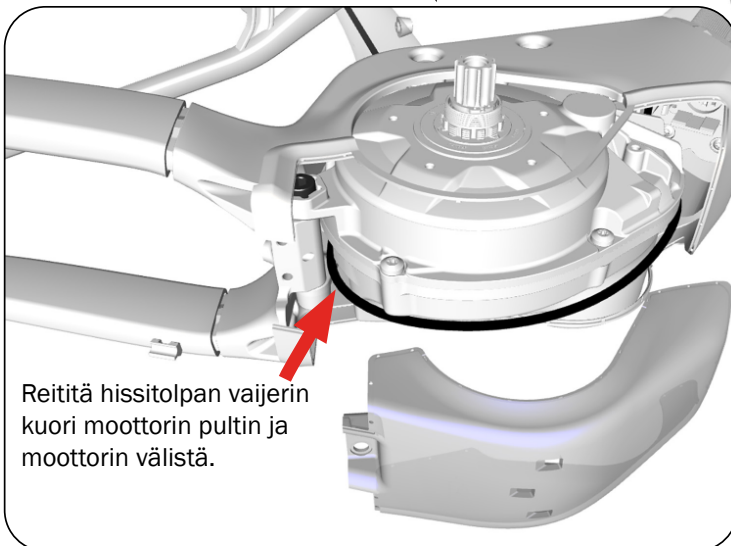

Reitä hissitolpan vaijerin kuori moottorin pultin ja moottorin välistä.

Nopeusanturin johdon reititys

Katso nopeusanturin osien asennusohjeet Boschin huolto-oppaasta.

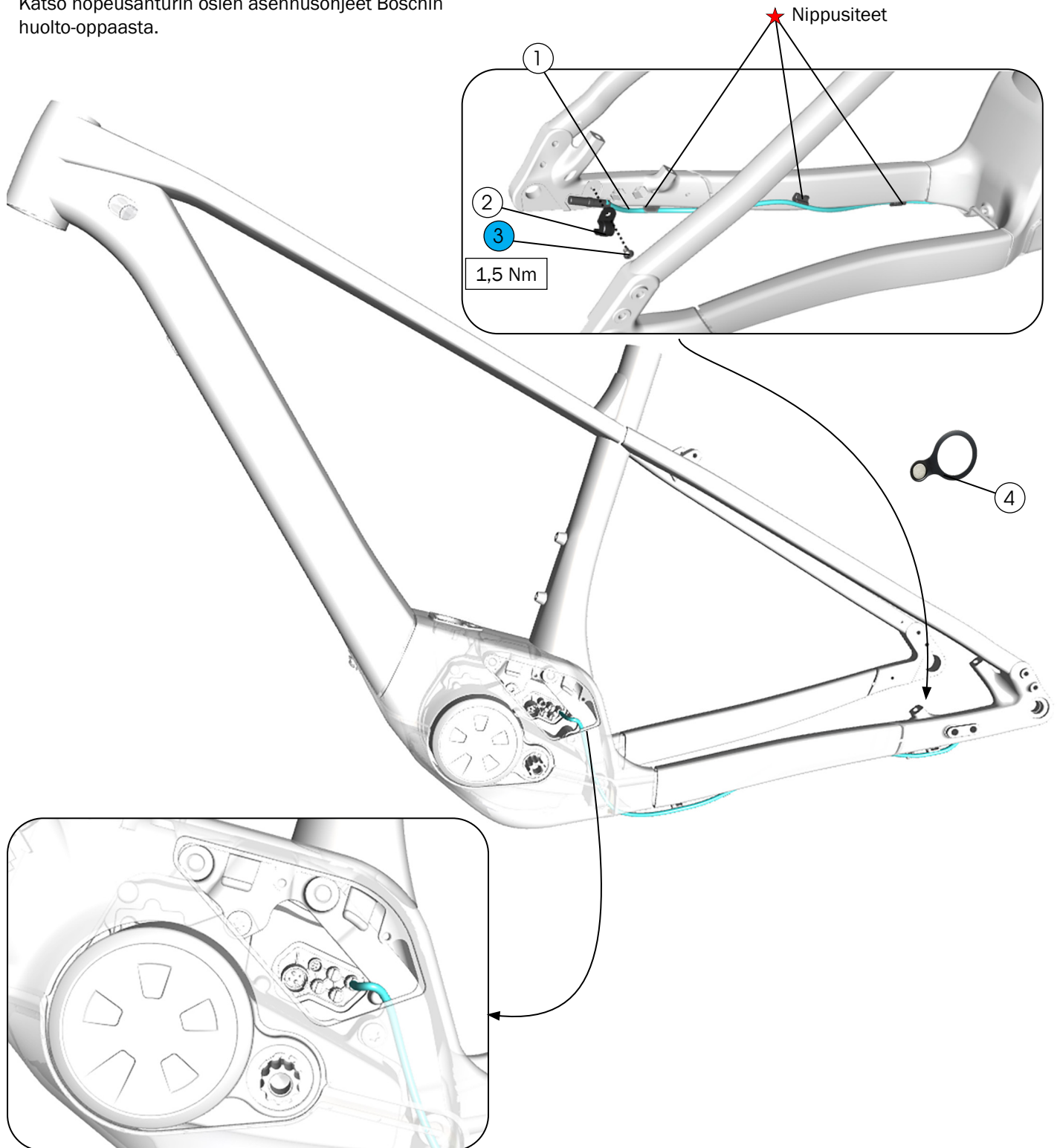

Kuvassa vasen puoli. Moottorin suojakansi irrotettu.

- ① Nopeusanturin johto:
Boschin osanumero – EB11.200.011
Trekkin osanumero (saatavilla tietyillä markkina-alueilla) – 5318757
- ② Nopeusanturin pidike, Boschin osanumero 1270.016.038

- ③ Kiinnityspultti, M4x6 mm – W575056
- ④ Nopeusanturin magneetti – 599404

Akun ja ohjaimen johtojen reititys

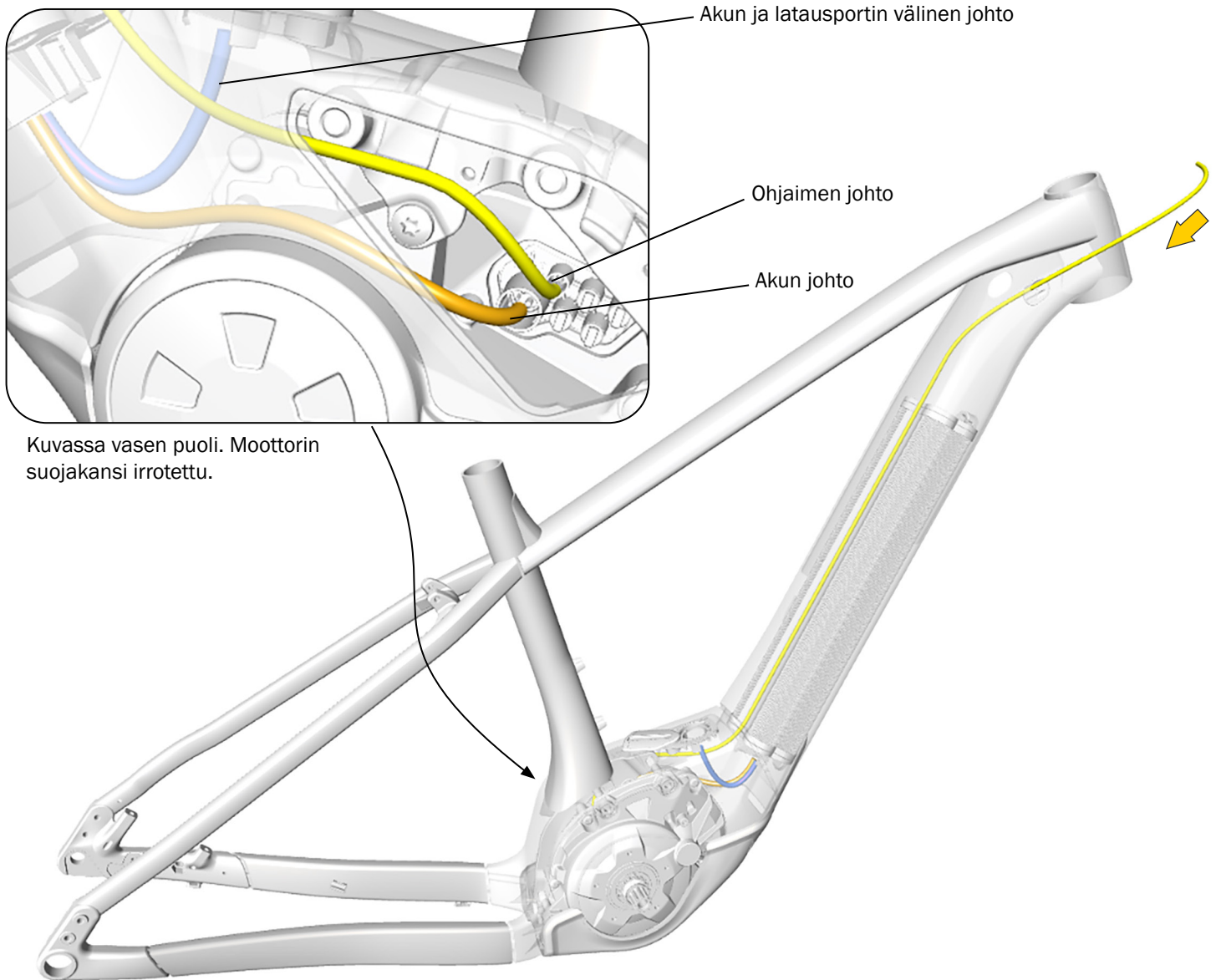

Rungon suojukset ja kannet

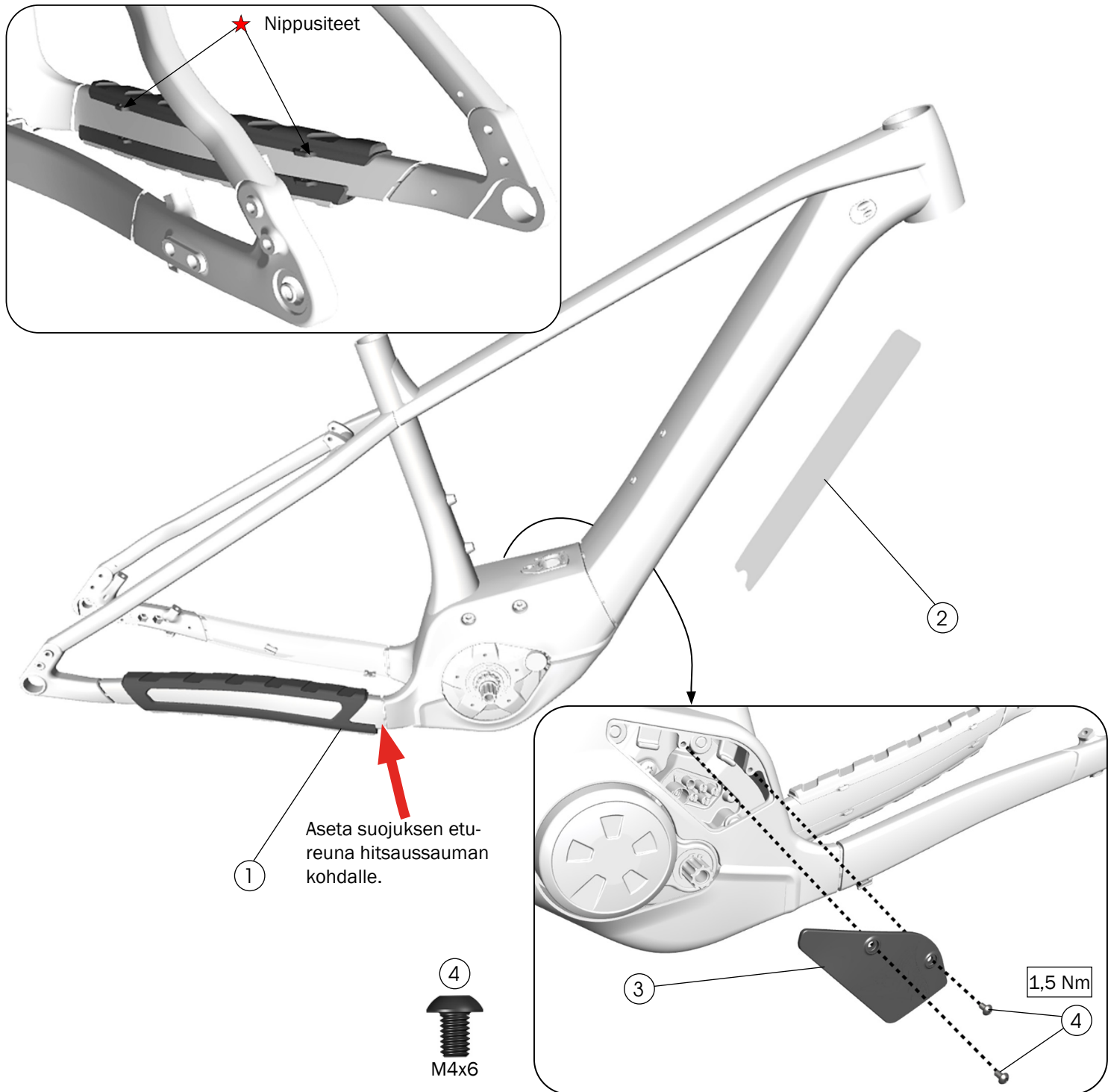

①

Aseta suojuksen etureuna hitsausauman kohdalle.

④



M4x6

③

1,5 Nm

④

Vasen puoli

① Takahaarukan alaputken suojus – W5308950

② Alaputken suojus – W5312189

Puhdista runkopinta isopropyylialkoholilla kohdasta, johon suojus kiinnitetään. Odota, että alkoholi kuivuu, ennen kuin kiinnität suojuksen.

HUOMAUTUS: Älä puhdista koko runkoa isopropyylialkoholilla. Isopropyylialkoholi voi vahingoittaa maalipintaa.

③ Moottorin suojakansi – 5312747

④ Kiinnityspultit, M4x6 – W575056

HUOMAUTUS: Kiinnityspultin enimmäispituus on 6 mm. Pidempi pultti voi vaurioittaa jarruletkua ja takavaihtajan vaijerin kuorta.

Latausportin kansi

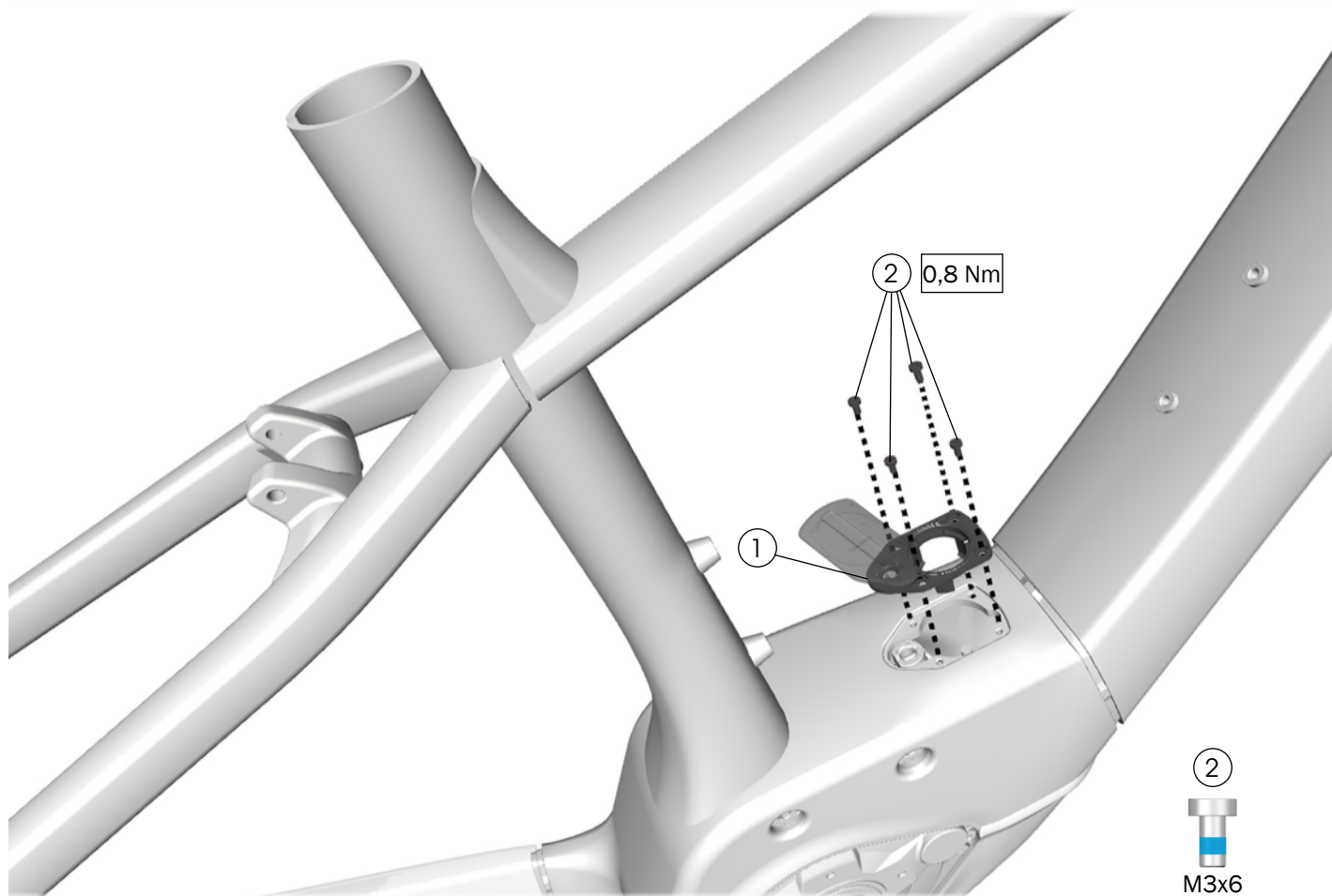

① Latausportin kannen kokoonpano – W5312791

② Kiinnityspultit, M3x6 – W5276241

Moottorin osat

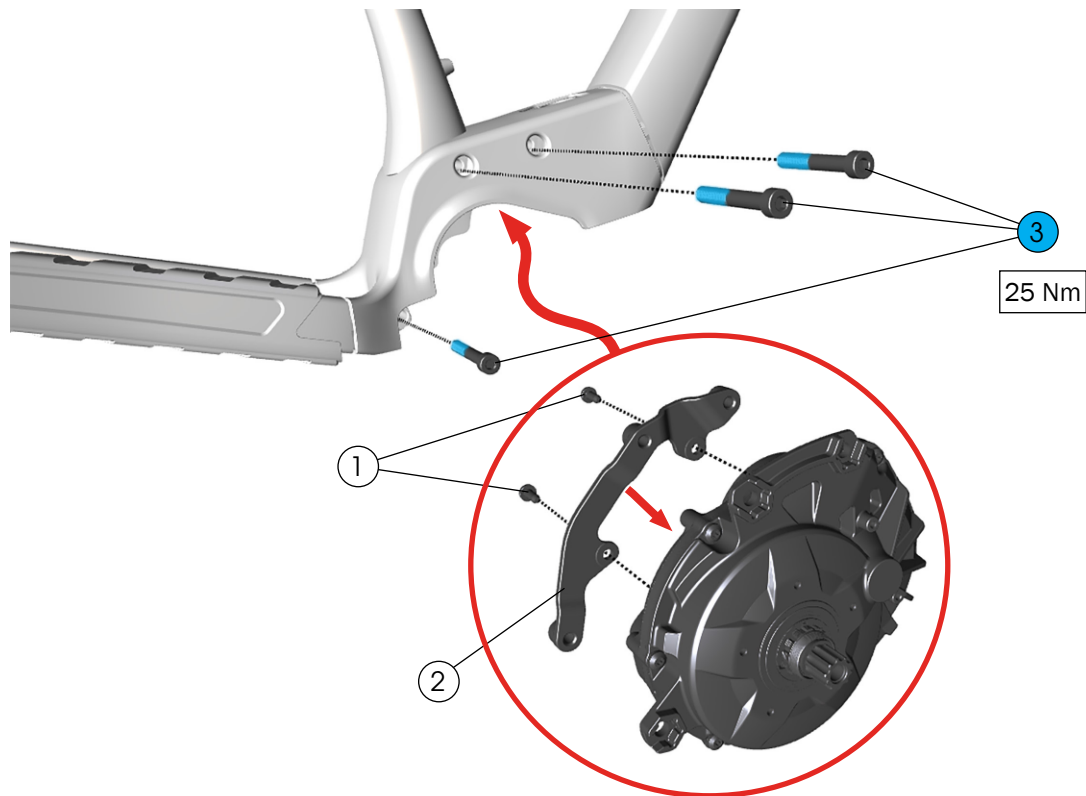

- ① Moottorin kannattimen kiinnityspultit – Boschin osanumero: katso Boschin huoltotiedoista.
- ② Moottorin kannatin – W561438
- ③ Moottorin kiinnityspultit, M8x60 – 5251047

Moottorin laskeminen

Moottorin voi irrottamisen sijaan laskea alemmas, jotta reititykseen ja akkuliitännöihin pääsee käsiksi.

1. Irrota hissitolpan vipu ohjaustangosta. Tämä löysää hissitolpan vaijerin reititystä, jolloin reitityksen voi siirtää sivulle moottorin laskemista varten.
2. Irrota moottorin suojus. [Katso Moottorin suojus on page 10.](#)
3. Löysää pultteja ① ja ③. Irrota pultti ②.

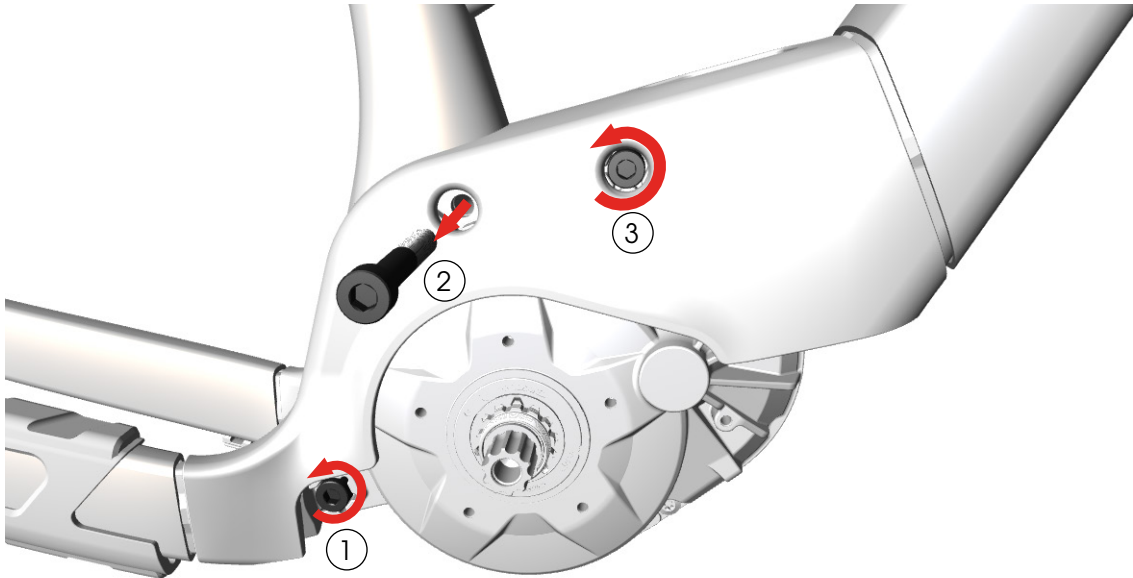

4. Tue moottoria toisella kädellä ja käytä toista kättä pultin ③ irrottamiseen.
5. Laske moottori hitaasti alas. Moottori jää roikkumaan runkoon jäljellä olevasta pultista ①.

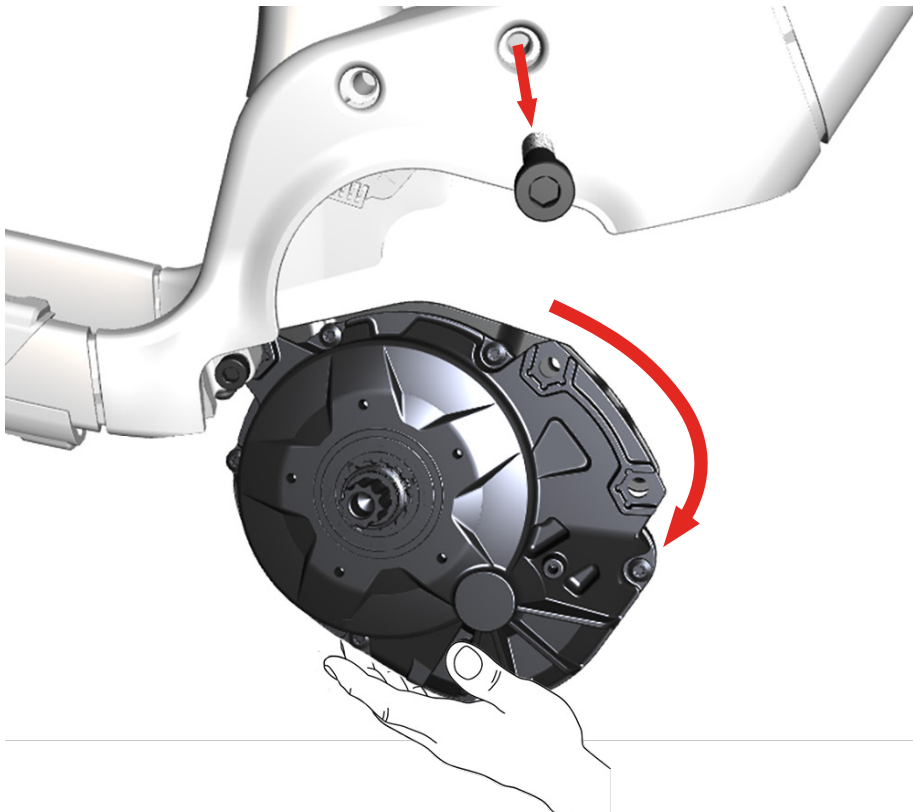

Akun osat

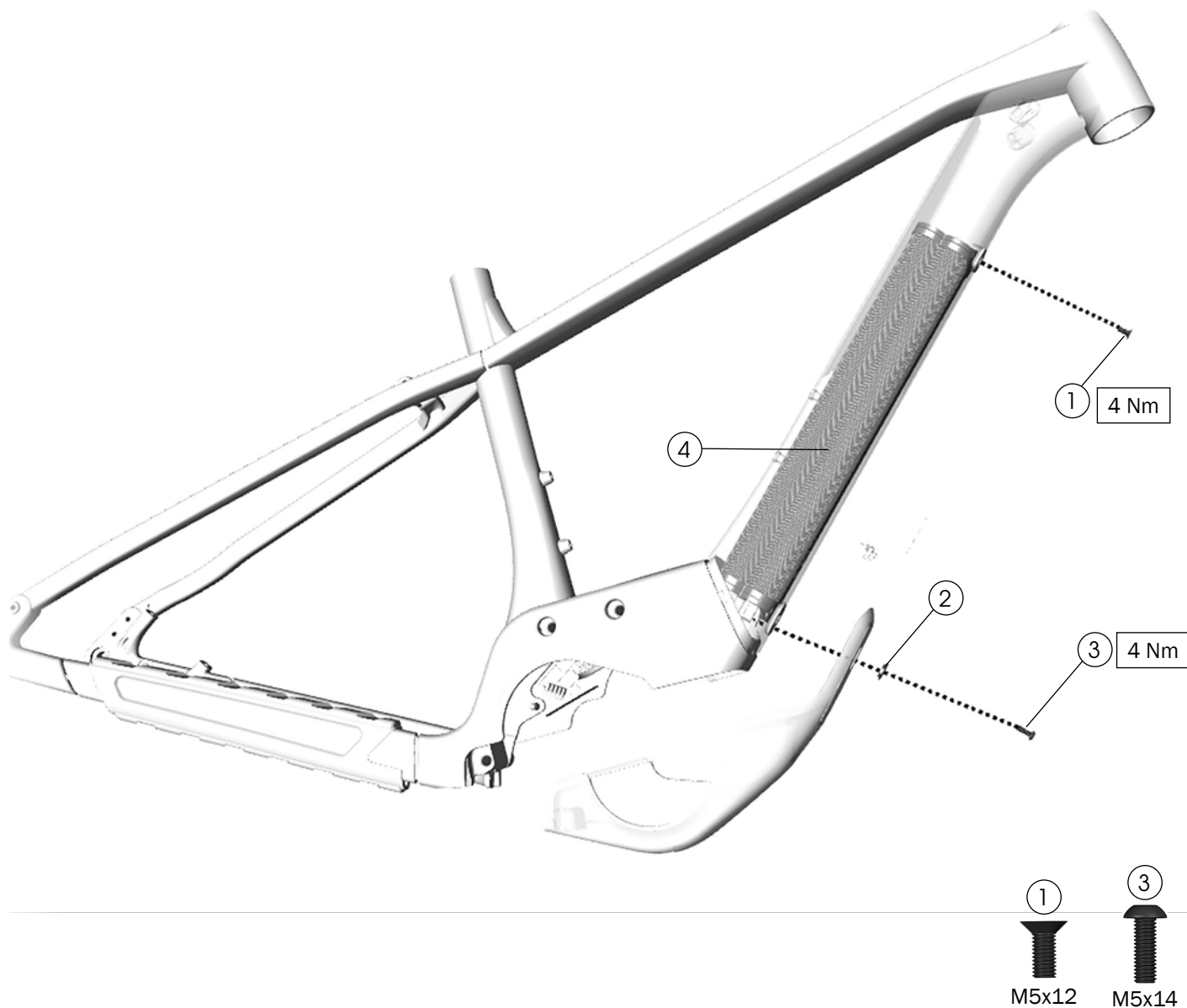

- ① Kiinnityspultti, M5x12 mm – W5314650
- ② Aluslevy – W5315181
- ③ Kiinnityspultti, M5x14 mm – W5314651
- ④ Akku, vaakasuuntainen kiinnitys – Boschin osanumerot:
US – EB12.100.046
EU/AUS/NZ – EB12.100.048

Akun irrotus

HUOMAUTUS: Vain ammattitaitoiset polkupyörämekaanikot saavat irrottaa akun.

Vinkki: Irrota hissitolpan vipu ohjaustangosta ennen tämän toimenpiteen aloitusta. Tämä antaa löysää moottorin alla kulkevalle vaijerin kuorelle ja helpottaa moottorin irrotusta.

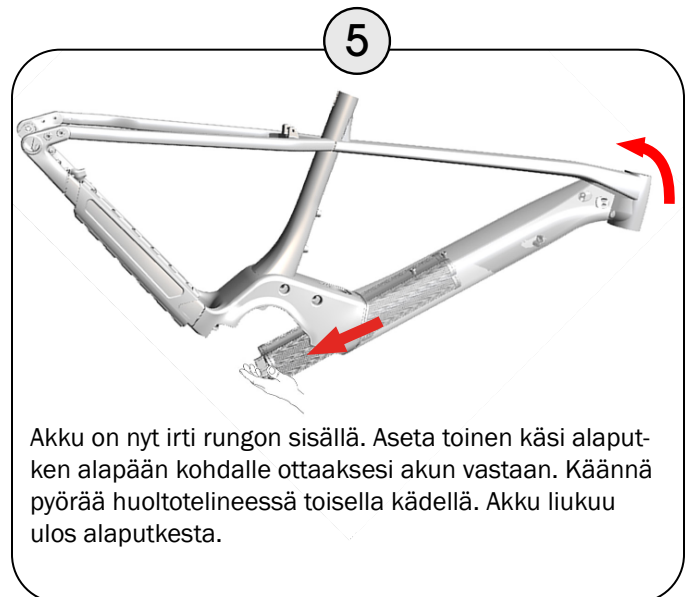
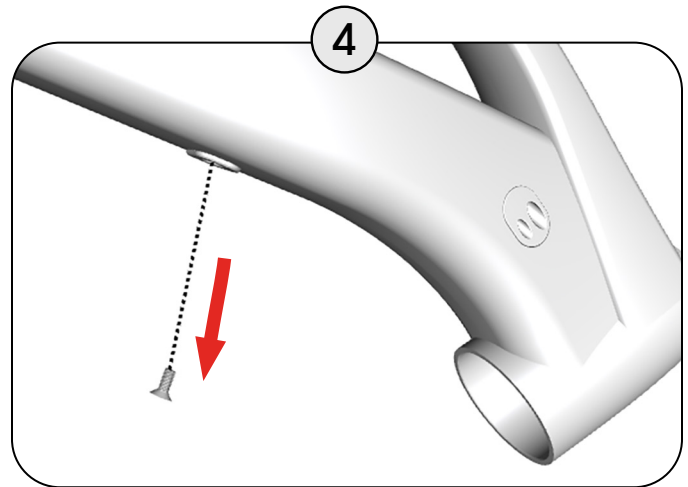
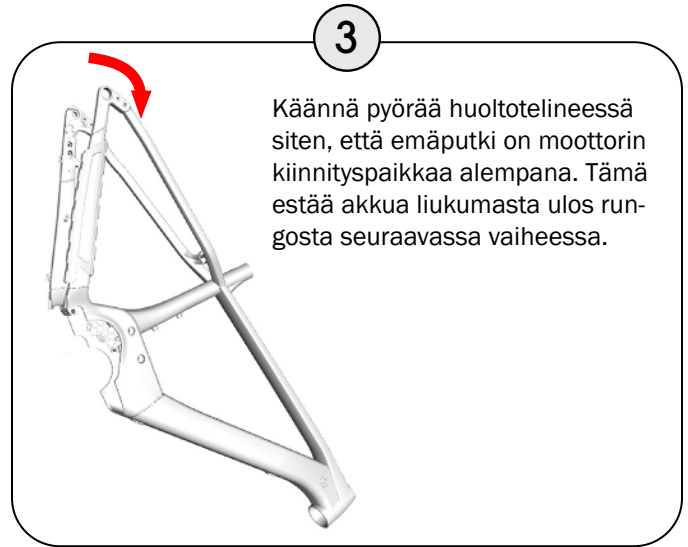
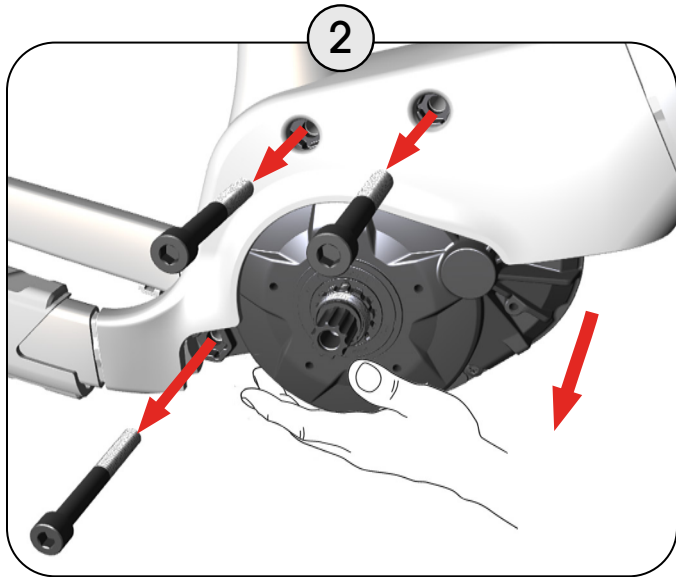
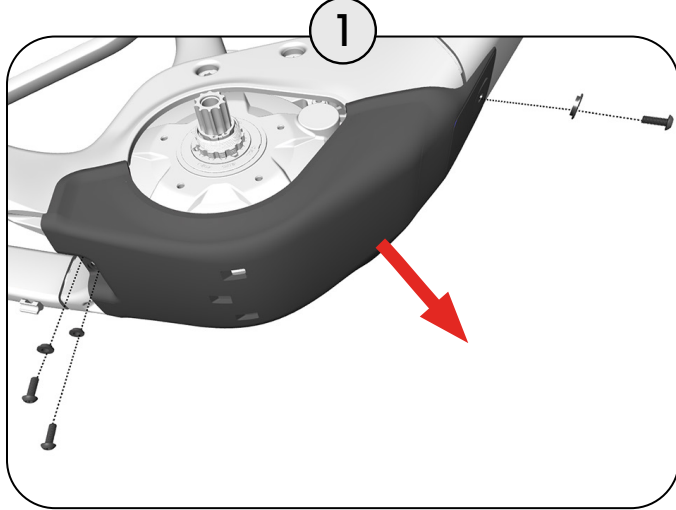

Akun asennus

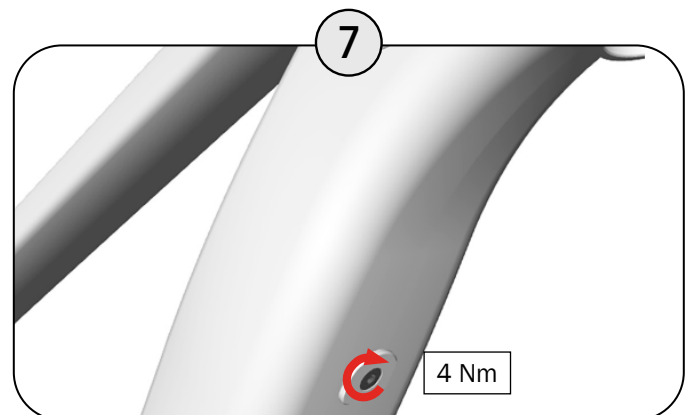
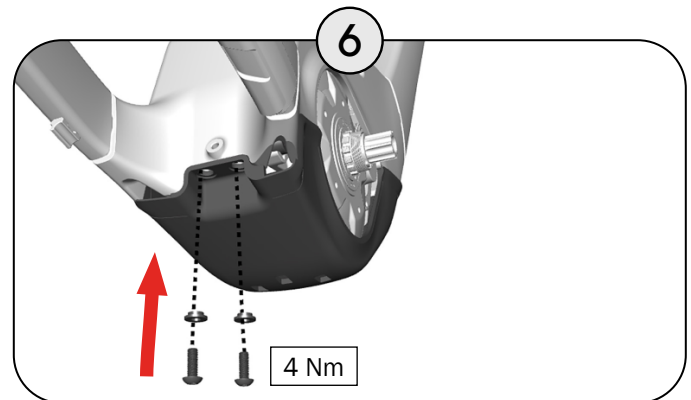
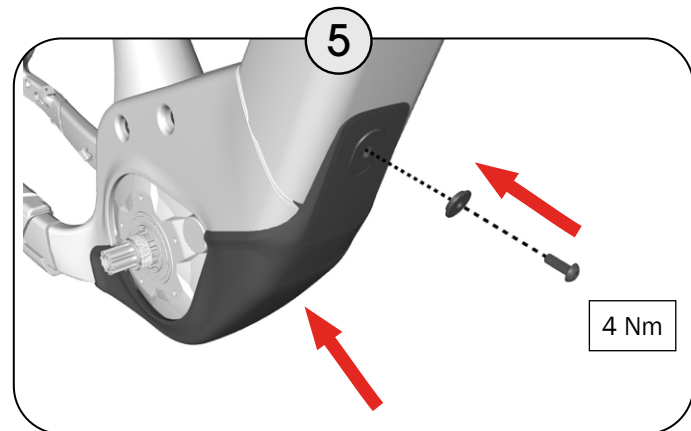
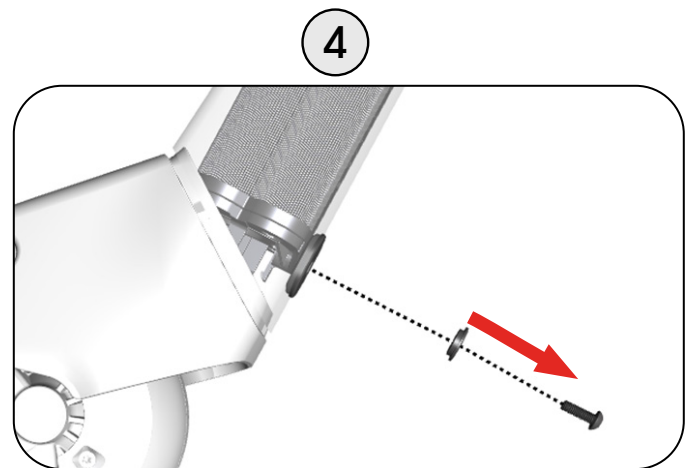
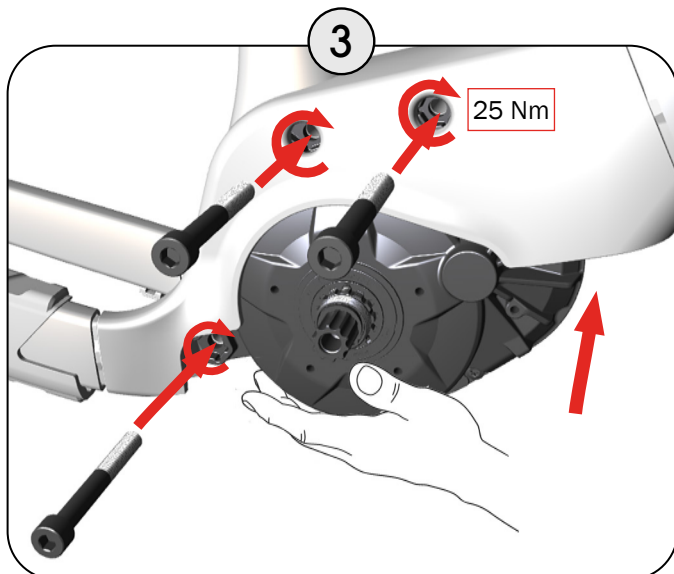
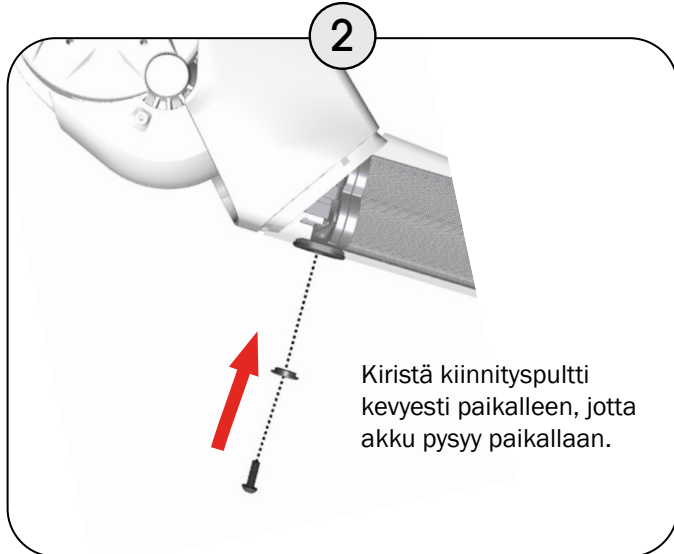

Etulokasuoja

Etulokasuoja myydään erikseen.

27.5":n kiekko

29":n kiekko

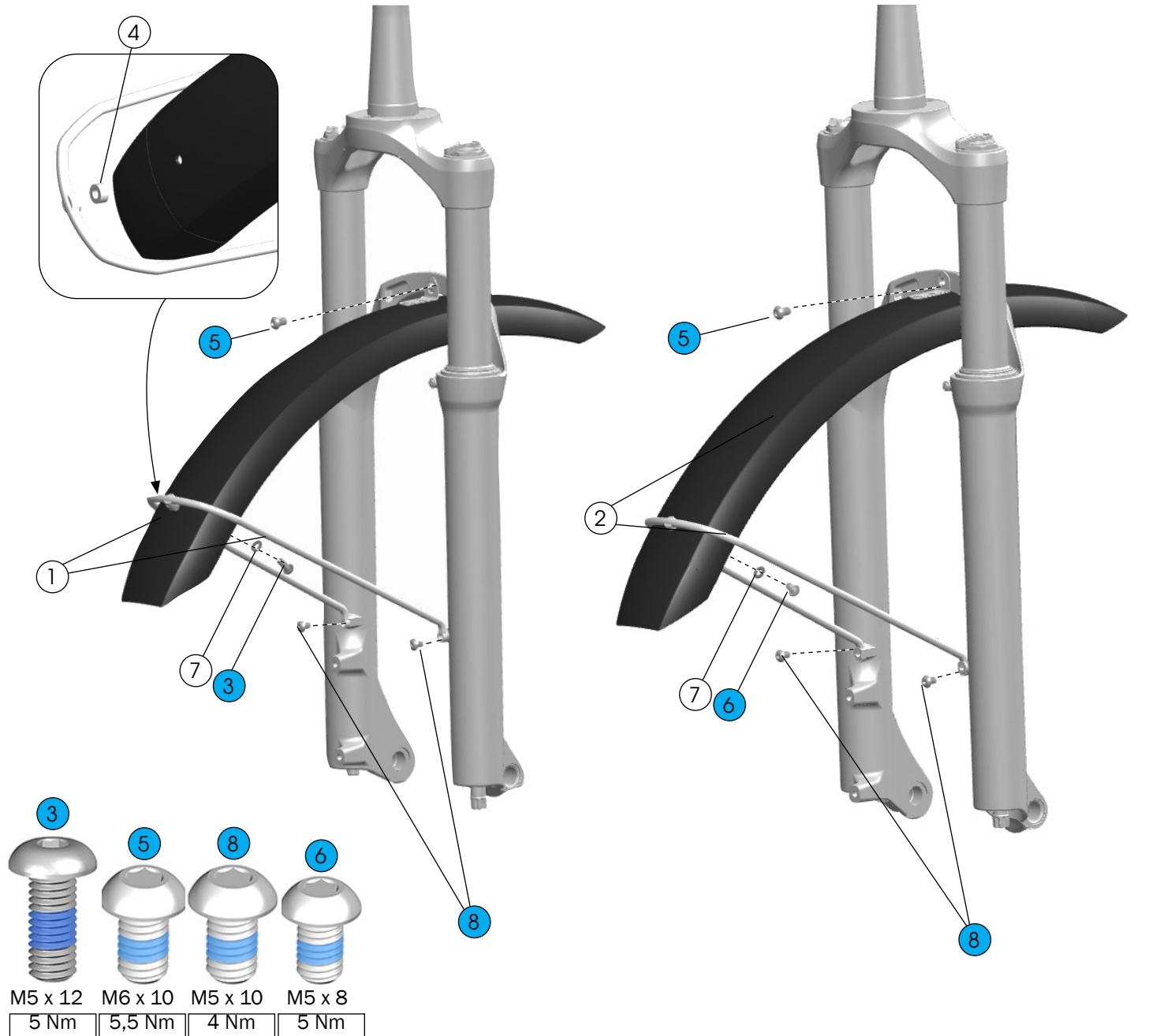

- ① Etulokasuoja ja kannatin, 27.5" – 601256
- ② Etulokasuoja ja kannatin, 29" – 601257
- ③ Ruuvi, M5 x 12 mm, ruostumatonta terästä – W584855
- ④ Aluslevy, nailonia – 5319894

- ⑤ Pultti, M6 x 10 mm, ruostumatonta terästä
(Pidempi pultti voi olla tarpeen, jos pyörässä käytetään valokiinnikettä)
 - ⑥ Pultti, M5 x 8 mm, ruostumatonta terästä
 - ⑦ Aluslevy, M5 x 1 mm, ruostumatonta terästä
 - ⑧ Pultti, M5 x 10 mm, ruostumatonta terästä – W549305
- 601267

*29":n kiekon lokasuojan osat ovat yhteensopivia vain pyörän mukana tulleen alkuperäisen SR SUNTOUR-etuhaarukan kanssa.

Takatavarateline — 29":n kiekko

Takatavarateline myydään erikseen. Asianmukainen asennus edellyttää lokasuojan asentamista tavaratelineen alaosaan mukana. Tavaratelineen yläosa on irrotettava.

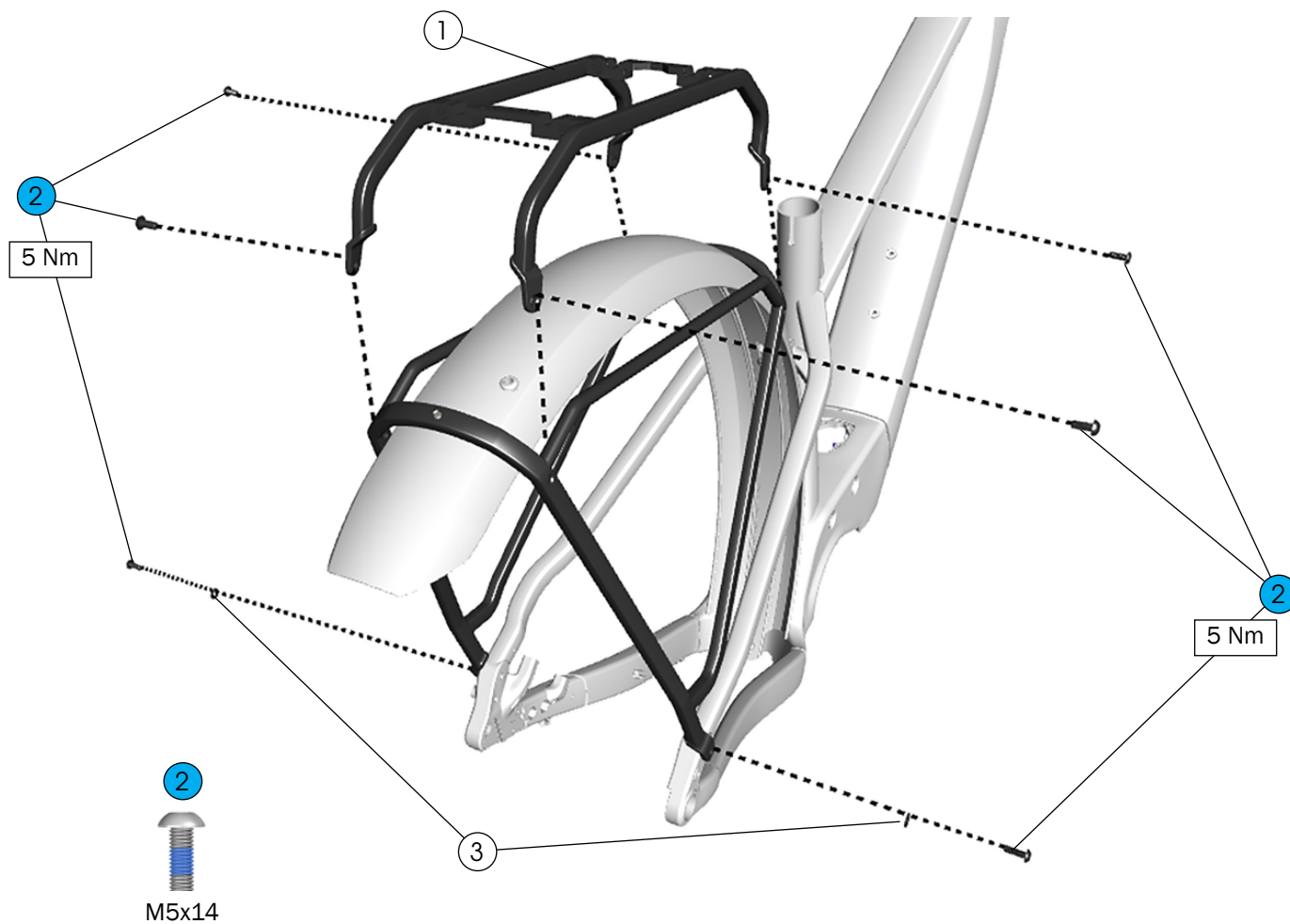

- ① Takatavarateline
- ② Kiinnityspultit, ruostumatonta terästä, M5 x 14 mm
- ③ Aluslevyt, ruostumatonta terästä, M5 x 1 mm

W5289962

Takalokasuoja — 29":n kiekko

Takalokasuoja myydään erikseen. Asianmukainen asennus edellyttää lokasuojan asentamista tavaratelineen alaosan mukana. Tavaratelineen yläosa on irrotettava.

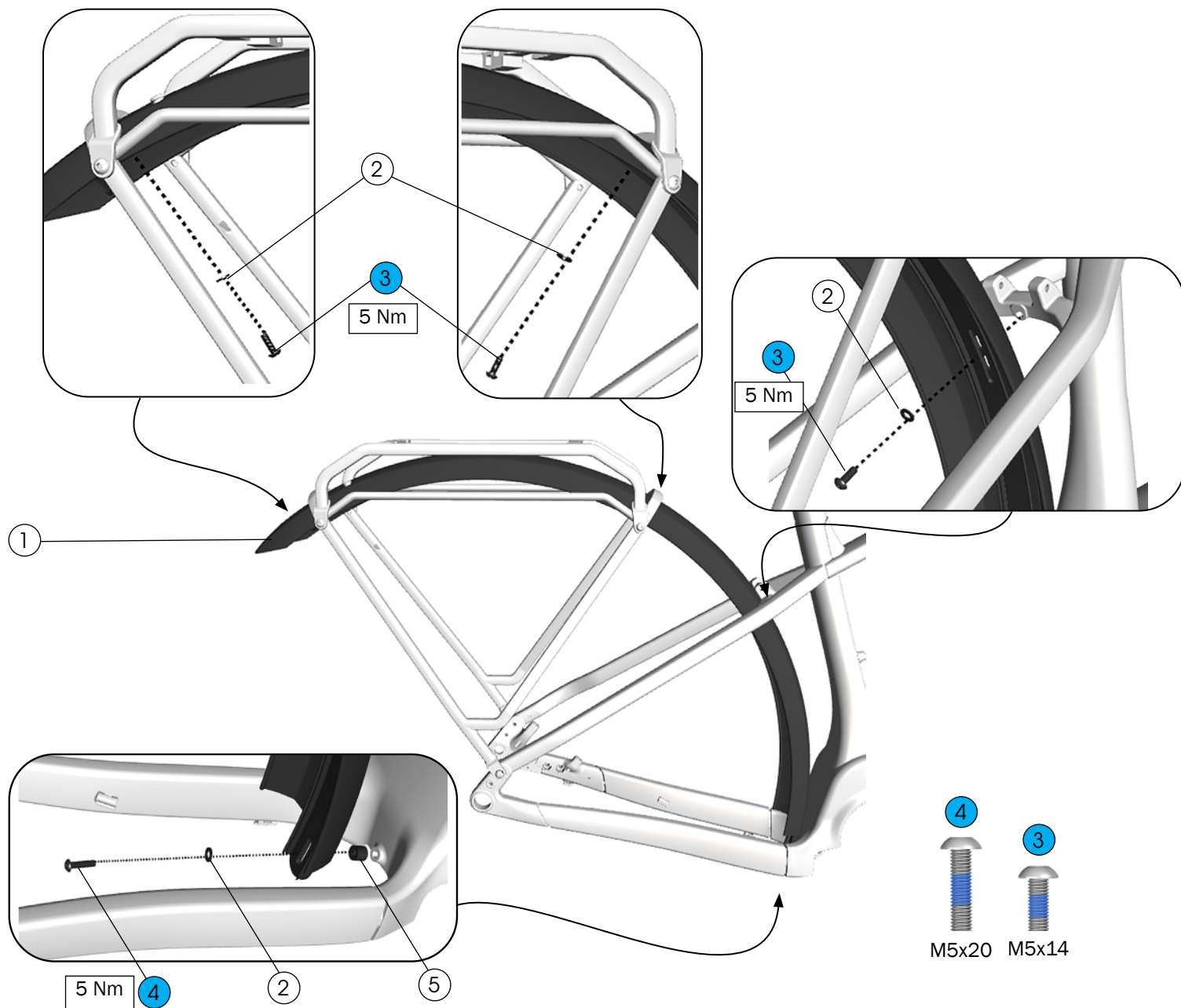

- ① Takalokasuoja, 29":n kiekko — W5309614
- ② Aluslevyt, ruostumatonta terästä, M5 x 1 mm
- ③ Kiinnityspultit, ruostumatonta terästä, M5 x 14 mm
- ④ Kiinnityspultit, ruostumatonta terästä, M5 x 20 mm
- ⑤ Välikappale, alumiinia, 7,5 mm

5315939

Takatavarateline — 27.5":n kiekko

Takatavarateline myydään erikseen. Asianmukainen asennus edellyttää lokasuojan asentamista tavaratelineen alaosan mukana. Tavaratelineen yläosa on irrotettava.

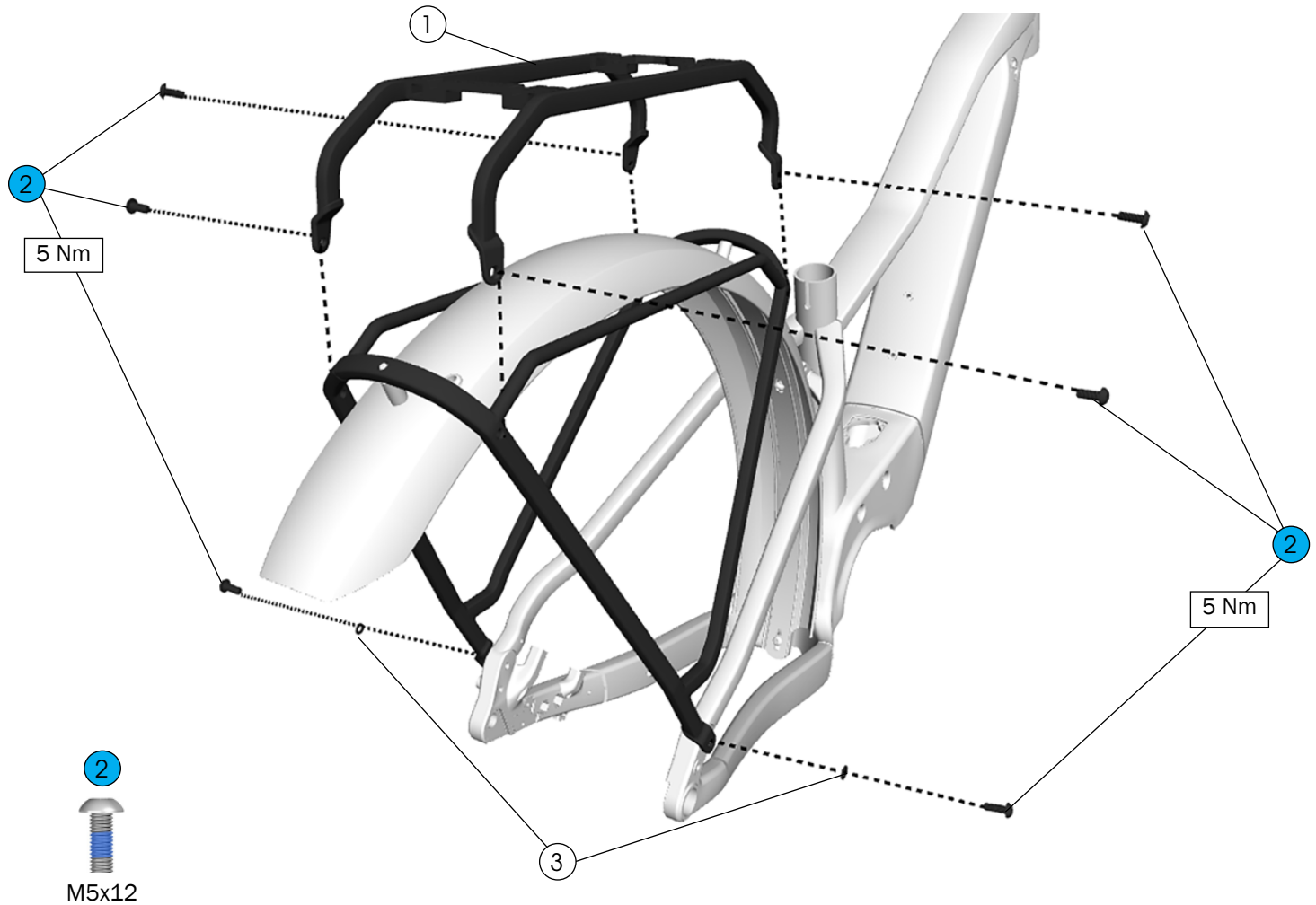

- ① Takatavarateline
 - ② Kiinnityspultit, ruostumatonta terästä, M5 x 14 mm
 - ③ Aluslevyt, ruostumatonta terästä, M5 x 1 mm
- } W5289962

Takalokasuoja — 27.5"n kiekko

Takalokasuoja myydään erikseen. Asianmukainen asennus edellyttää lokasuojan asentamista tavaratelineen alaosan mukana. Tavaratelineen yläosa on irrotettava.

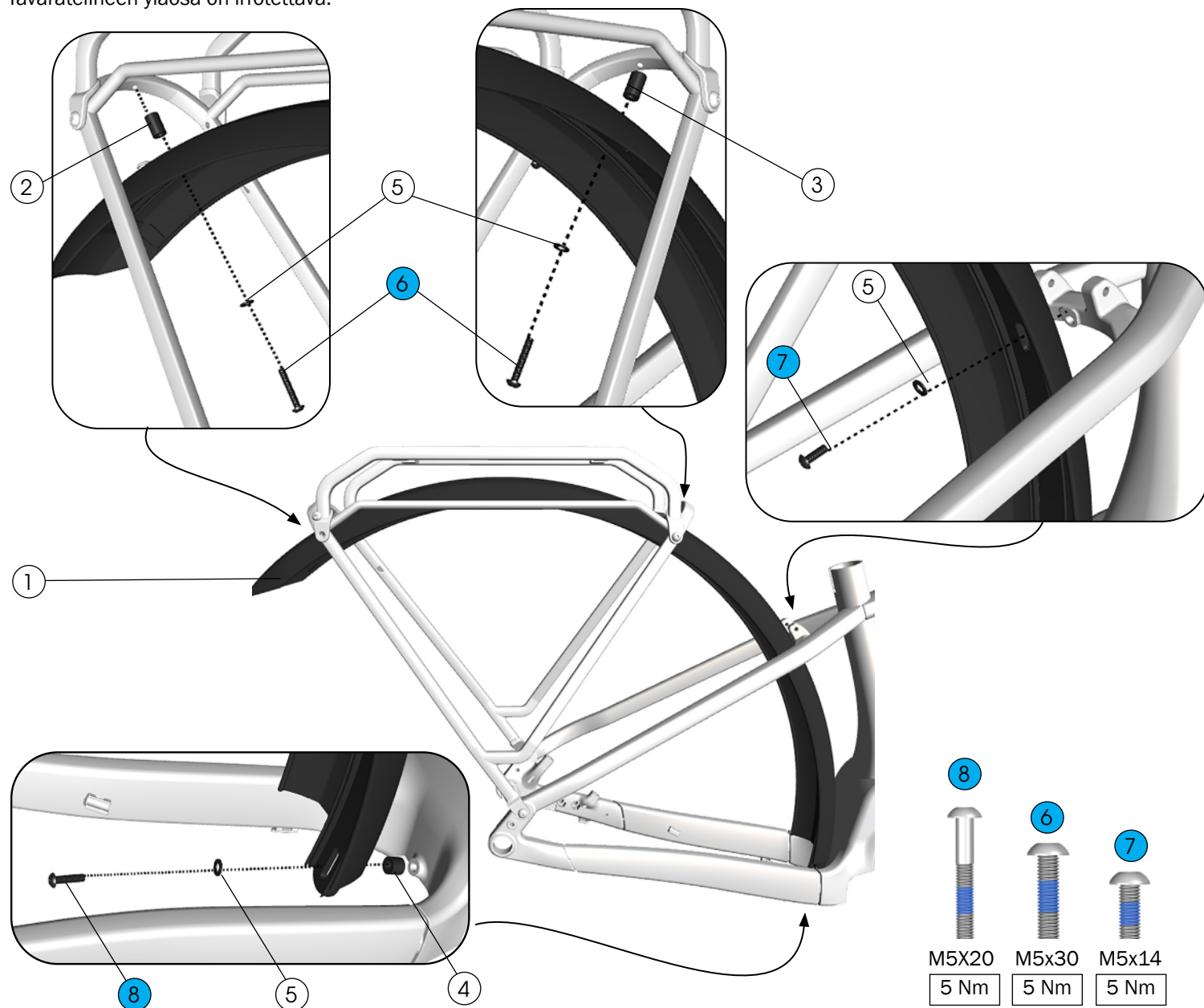

① Takalokasuoja, 27.5":n kiekko — W5309612

- ② Välikappale, alumiinia, 24,5 mm
- ③ Välikappale, alumiinia, 16 mm
- ④ Välikappale, alumiinia, 13,8 mm
- ⑤ Aluslevyt, ruostumatonta terästä, M5 x 1 mm
- ⑥ Kiinnityspultit, ruostumatonta terästä, M5 x 30 mm
- ⑦ Kiinnityspultti, terästä, M5 x 14 mm
- ⑧ Kiinnityspultti, ruostumatonta terästä, M5 x 20 mm

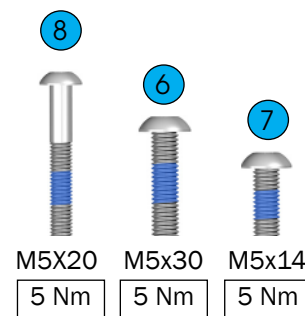

— 5315939

Takavalon johdon reititys — lokasuojan läpi

Takavalvo myydään erikseen.

Ohjeet takavalon kytkemiseen moottoriin löytyvät Boschin huolto-oppaasta.

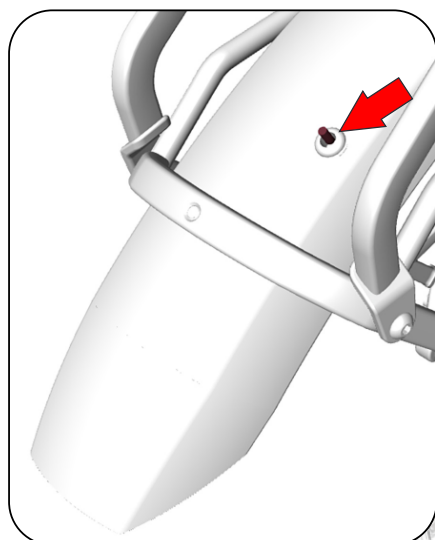

W1047565

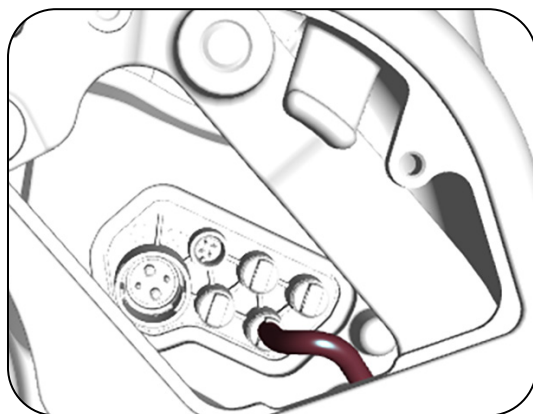
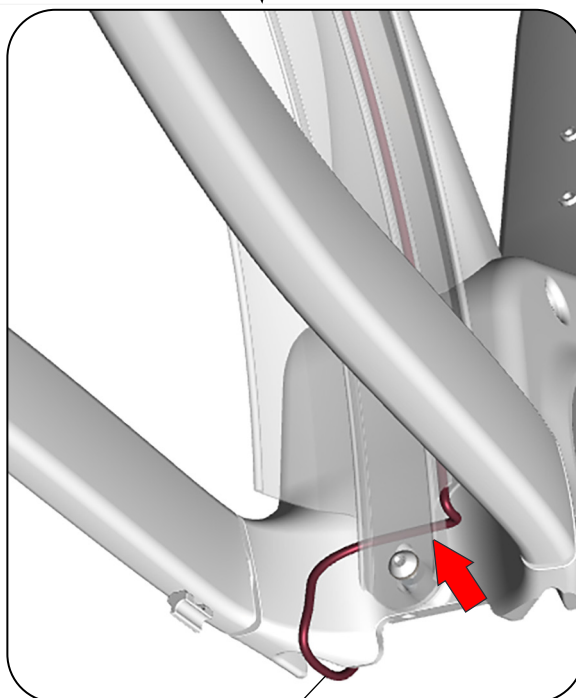
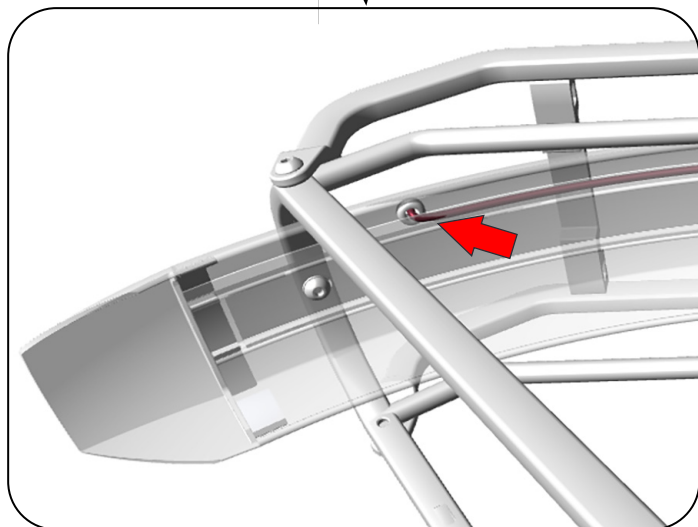
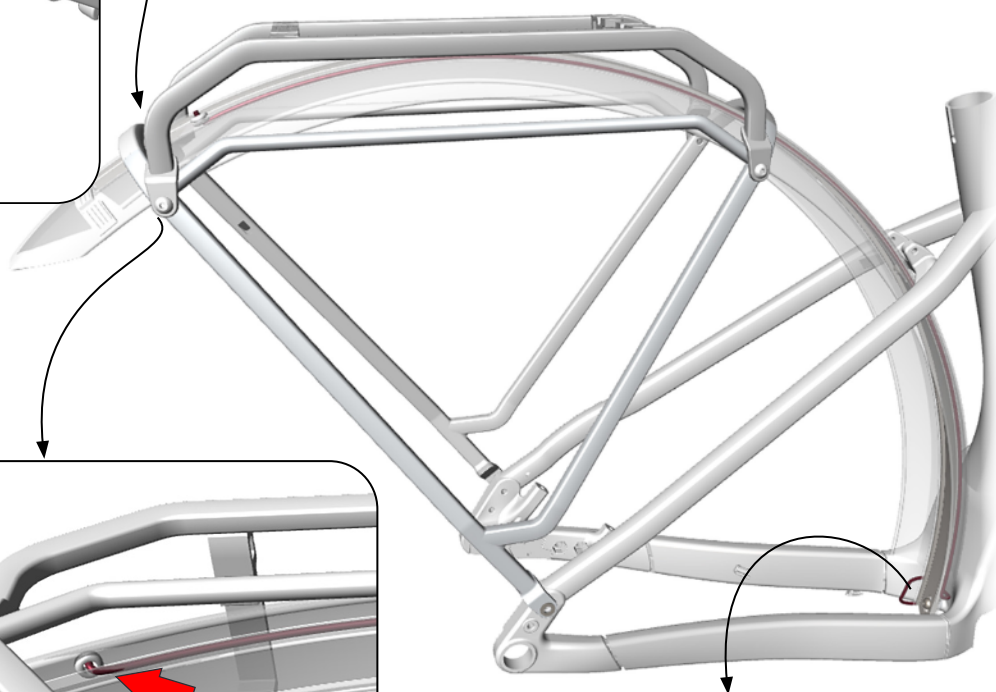

Valon johto — Boschin osanumero EB12.120.00

Takavalon johdon reititys — takahaarukan alaputken kautta

Takavalon myydään erikseen.

Ohjeet takavalon kytkemiseen moottoriin löytyvät Boschin huolto-oppaasta.

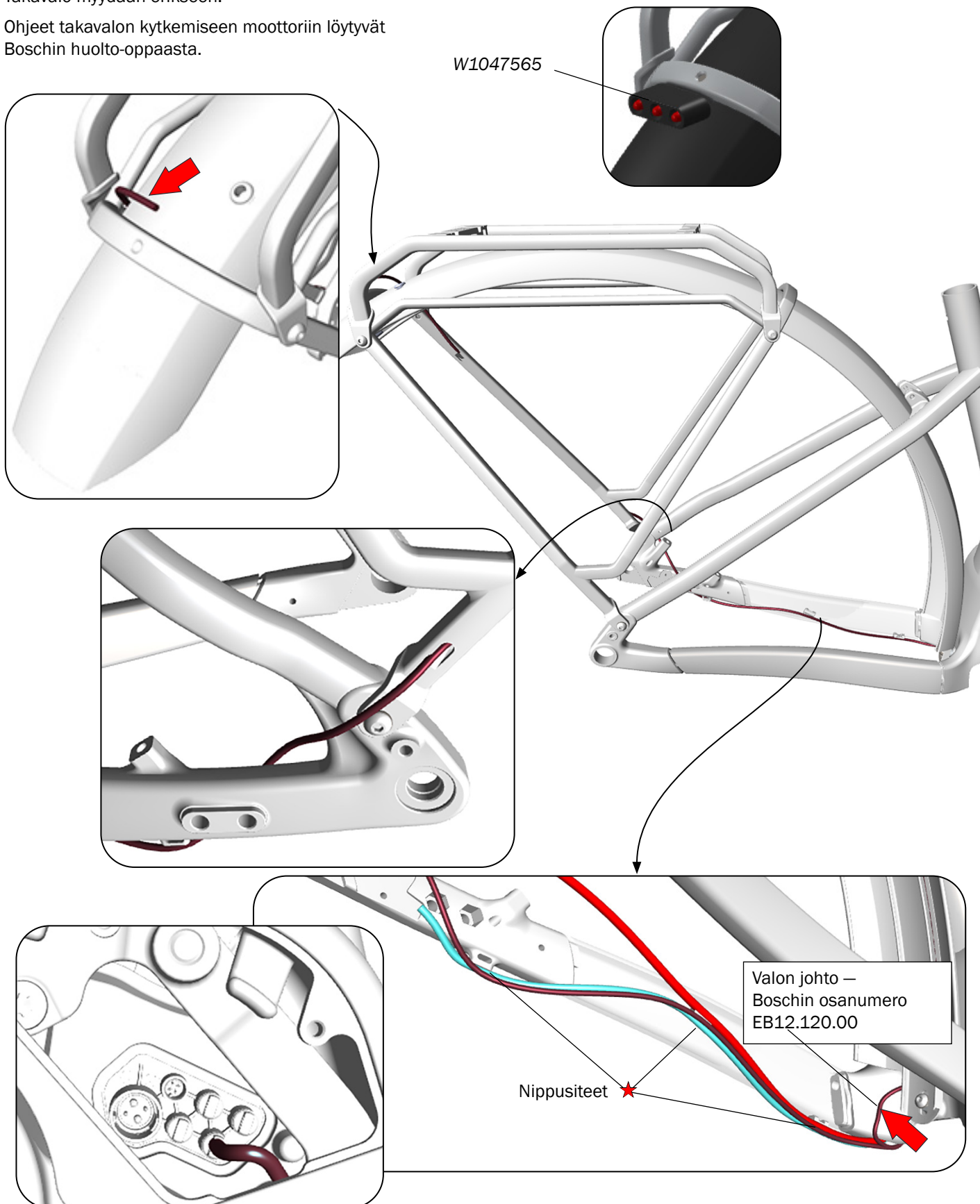

Etuvälön johdon reititys

Marlin+:ssa ei ole erityistä reititystä akkuun yhdistettävälle etuvälölle. Ajaja voi kuitenkin halutessaan vaihtaa hissitolpan tavalliseen satulatolppaan ja asentaa pyörään moottoriin kytkettävän etuvälön.

Jännitevaatimukset ja ohjeet etuvälön kytkemiseen moottoriin löytyvät Boschin huolto-oppaasta.

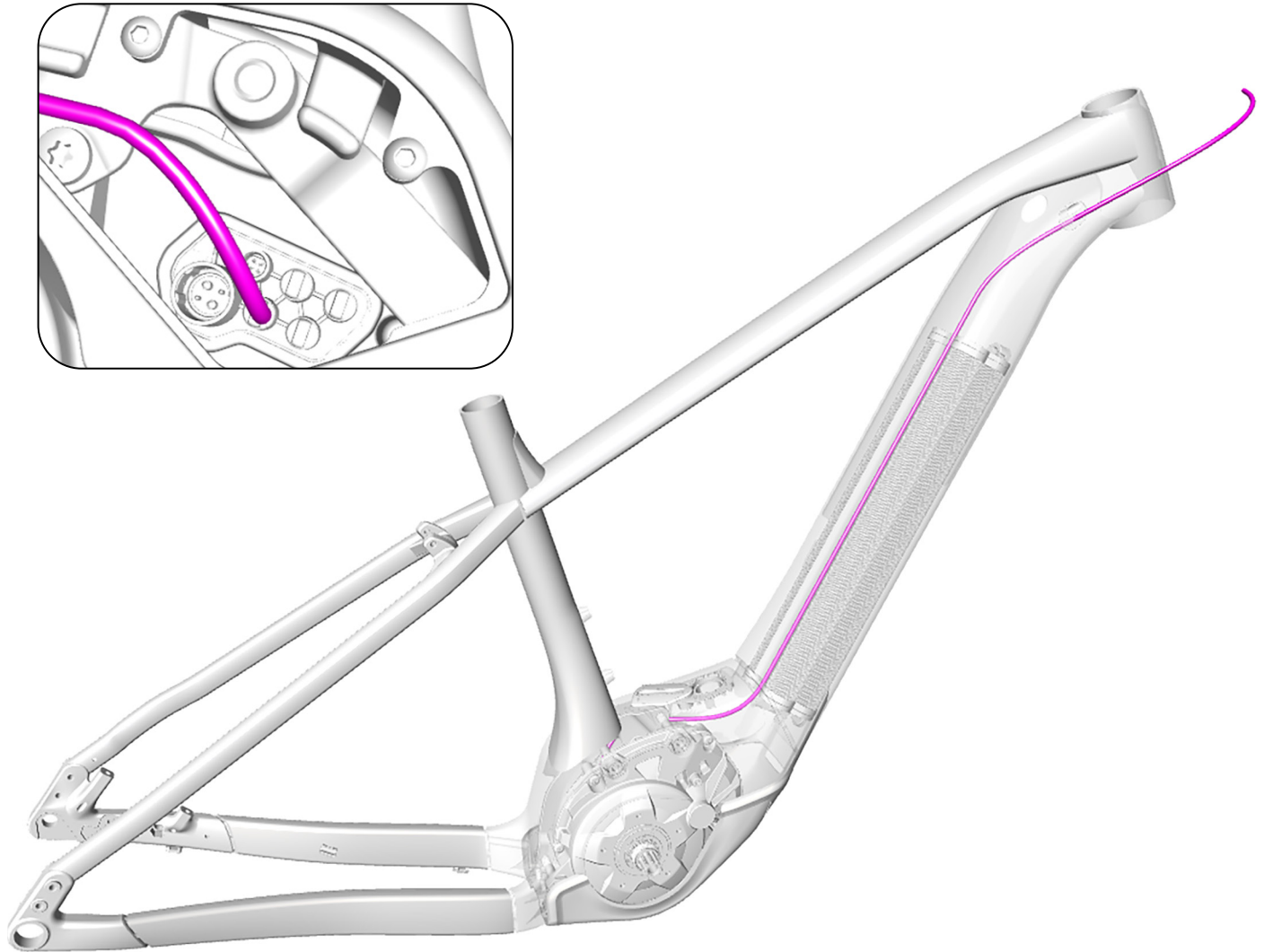

Tekniset tiedot

Ketjulinja (vain 1x)

52 mm

Eturatas (vain 1x)

Vähintään	Enintään
32T	36T

Minkään kokoisia ovaaleja rattaita ei suositella, koska ne vaikuttavat moottorin suorituskykyyn ja vahingoittavat takahaarukan alaputkea.

Jarrulevyn koko ja takajarrun kiinnitys

Vähimmäiskoko	Enimmäiskoko
180 mm, suorakiinnitys	203 mm, vaatii sovittimen

Navan leveys (OLD)

Takanapa: 148 mm

Renkaan enimmäiskoko

Huomautus: Marlin+:aa ei ole suunniteltu käytettäväksi sekakiekkojen kanssa (29" edessä, 27.5" takana).

XS, S: 27.5" x 2.6" (2.4" lokasuojien kanssa)

M, L, XL: 29" x 2.6" (2.4" lokasuojien kanssa)

HUOMAUTUS: Renkaiden mitat voivat todellisuudessa vaihdella. Varmista aina, että renkaan ja rungon väliin jää riittävästi tilaa. Väärä rengaskoko voi vahingoittaa polkupyörän runkoa. Trek suosittelee 6 mm:n välystä renkaan yläpuolelle ja sivuille.

Satulatolppa

VAROITUS
Noudata aina satulatolpan valmistajan vähimmäis-syvyyttä koskevaa suositusta. Tämän suosituksen noudattamatta jättäminen voi vahingoittaa satulatolppaa ja aiheuttaa ajajan loukkaantumisen.

Vähimmäissyvyys: Katso satulatolpan valmistajan tiedot

Enimmäissyvyys:

XS: 210 mm

S: 240 mm

M: 290 mm

L: 320 mm

XL: 370 mm

Satulaputken sisähalkaisija: 31,6 mm

Satulatolpan kiristimen ulkohalkaisija: 36,4 mm

Etuhaarukka

VAROITUS

Etuhaarukan suositellun enimmäispituuden ylittäminen voi vahingoittaa polkupyörää ja johtaa ajajan loukkaantumiseen.

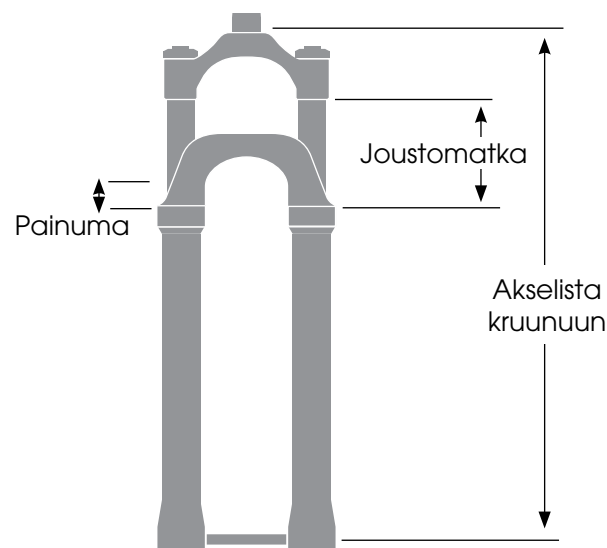

Rungon koko	Akselista kruunuun (mm)	Joustomatka (mm)
XS	Suositteltu	492
	Enintään	504
S	Suositteltu	512
	Enintään	524
M, L, XL	Suositteltu	531
	Enintään	543

Suositteltu painuma: tarkasta jousituslaskurista osoitteessa Trebikes.com/suspension-calculator.

Tukijalan kiinnityspiste

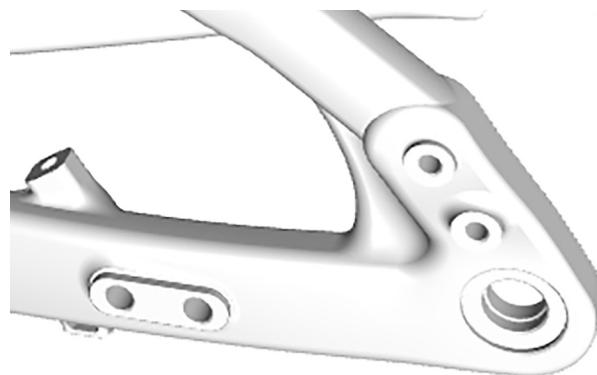

Yhteensopiva tukijalka – W330289