

# SHIMANO STOPS

*Kokonaisvaltainen SHIMANO-sähköjärjestelmä*

---

**EP8**

**Käyttöopas**

**Alkuperäiset ohjeet**



# SISÄLLYSLUETTELO

<b>TÄRKEÄ TIEDOTE</b> .....	<b>2</b>
Tärkeitä turvallisuusohjeita .....	2
<b>HUOMAUTUS</b> .....	<b>3</b>
Ennen polkupyörällä ajamista suoritettavat säännölliset tarkastukset .....	5
Kirjasen rakenne .....	6
<b>SHIMANO STEPS -ominaisuudet</b> .....	<b>7</b>
<b>Avustustapa ja mukauttaminen</b> .....	<b>7</b>
Ajomukavuuden mukauttaminen .....	8
<b>Valmistelut</b> .....	<b>8</b>
<b>Pikaohje</b> .....	<b>9</b>
Polkupyörän taluttamisen ja kävelyn helpottaminen (kävelyavustus) .....	12
Automaattinen ja manuaalinen vaihteen vaihtaminen .....	14
<b>Osien nimet</b> .....	<b>15</b>
<b>Tekniset tiedot</b> .....	<b>17</b>
<b>Vianetsintä</b> .....	<b>18</b>
Avustustoiminto .....	18
Valot .....	19
Muu .....	19

## TÄRKEÄ TIEDOTE

- Pyydä ostopaikasta tai jälleenmyyjältä tietoja sellaisten tuotteiden asennuksesta ja säädöistä, joita ei ole esitetty käyttöoppaassa. Jälleenmyyjän käyttöopas ammattilaisia ja kokeneita polkupyörämeikkaajia varten on saatavana verkkosivustoltamme (<https://si.shimano.com>).
- Käytä tuotetta paikallisten lakien ja määräysten mukaan.
- Bluetooth®-sanamerkki ja -logo ovat Bluetooth SIG, Inc. -yhtiön omistamia rekisteröityjä tavaramerkkejä, ja SHIMANO INC. käyttää niitä lisensillä. Muut tavaramerkit ja kaupanimitykset ovat omistajiensa omaisuutta.

## Turvallisuuden varmistamiseksi lue tämä "käyttöopas" huolellisesti ennen käyttöä, noudata sen ohjeita ja säilytä sitä niin, että se on käytettävissä milloin tahansa.

Seuraavia ohjeita on aina noudatettava, jotta henkilövahingoilta sekä laitteen ja ympäristön fyysisiltä vaurioilta vältytään. Ohjeet on luokiteltu tuotteen väärinkäytöstä mahdollisesti aiheutuvan vaaran tai vaurion asteen mukaan.

### VAARA

Näiden ohjeiden noudattamatta jättämisestä seuraa kuolema tai vakava loukkaantuminen.

### VAROITUS

Näiden ohjeiden noudattamatta jättämisestä voi seurata kuolema tai vakava loukkaantuminen.

### HUOMIO

Näiden ohjeiden noudattamatta jättämisestä voi seurata henkilö- tai omaisuusvahinkoja.

## Tärkeitä turvallisuusohjeita

### VAARA

### Akun käsittely

- Akkua ei saa taivuttaa, muuttaa eikä purkaa eikä juotostinaa saa juottaa suoraan akkuun. Muutoin akku voi vuotaa, ylikuumentua, räjähtää tai syttyä palamaan.
- Akkua ei saa jättää lämmönlähteiden, kuten lämmityslaitteiden, lähelle. Muutoin akku voi räjähtää tai syttyä palamaan.
- Akkua ei saa kuumentaa eikä heittää avotuleen. Muutoin akku voi räjähtää tai syttyä palamaan.

- Akkua ei saa altistaa voimakkaalle iskuille eikä heittää. Muutoin seurauksena voi olla ylikuumentuminen, räjähdys tai tulipalo.
- Akkua ei saa upottaa makeaan tai meriveteen eikä akun liittimiä saa päästää kastumaan. Muutoin akku voi ylikuumentua, räjähtää tai syttyä palamaan.
- Käytä lataamiseen SHIMANO ohjeen mukaista akku- ja laturiyhdistelmää ja noudata annettuja latausohjeita. Muutoin akku voi ylikuumentua, räjähtää tai syttyä palamaan.

### VAROITUS

- Älä pura tuotetta tai tee siihen muutoksia. Tämä voi aiheuttaa sen, että tuote ei toimi oikein, jolloin voit yllättäen kaatua ja loukkaantua vakavasti.

### Varoitimet ajamiseen

- Ole varovainen, ettet kiinnitä liikaa huomiota pyörätietokoneen näyttöön ajon aikana. Se voi aiheuttaa onnettomuuden, kuten kaatumisen.
- Tarkista ennen ajoon lähtöä, että kiekot on asennettu tukevasti kiinni polkupyörään. Jos kiekkoja ei ole asennettu tukevasti, polkupyörä voi kaatua ja seurauksena voi olla vakava onnettomuus.
- Jos ajat sähköavusteisella polkupyörällä, varmista, että olet tutustunut polkupyörän liikkeellelähtöominaisuuksiin ennen kuin ajat teillä, joissa on useita kaistoja ja jalkakäytävä. Jos polkupyörä lähtee äkillisesti liikkeelle, seurauksena voi olla onnettomuus.
- Varmista, että valo toimii ennen ajoa.

### Turvallisuusvaroitimet

- Poista akku ja latausjohto, ennen kuin suoritat johdotuksia tai kiinnität osia polkupyörään. Muutoin seurauksena voi olla sähköisku.
- Älä liikuta polkupyörää, kun lataat akkua sen ollessa asennettuna polkupyörään. Akkulaturin virtapistoke voi löystyä ja irrota osittain pistorasiasta, ja seurauksena voi olla tulipalovaara.
- Älä koske vetoyksikköön, kun se on ollut jatkuvassa käytössä pidemmän aikaa. Vetoysikön pinta kuumenee ja voi aiheuttaa palovammoja.
- Puhdista ketju säännöllisesti sopivalla ketjunpuhdistimella. Huoltotiheys vaihtelee ajo-olosuhteista riippuen.

- Älä missään olosuhteissa käytä emäkisiä tai happamia puhdistusaineita ruosteen poistamiseen. Tällaisten puhdistusaineiden käyttö voi aiheuttaa ketjun vaurioitumisen, mikä voi johtaa vakavaan vammaan.
- Noudata huolto-ohjeissa annettuja ohjeita, kun asennat tuotetta. Suosittelemme käyttämään vain alkuperäisiä SHIMANO-osia. Löysät mutterit tai pultit ja tuotevauriot voivat johtaa äkilliseen onnettomuuteen, kuten kaatumisen, joka aiheuttaa vakavia vammoja.
- Tarkista akkulaturi ja adapteri säännöllisesti vaurioiden varalta – erityisesti johdon, pistokkeen ja kotelon osalta. Jos laturi tai adapteri on vaurioitunut, älä käytä sitä ennen kuin se on korjattu.
- Käytä tuotetta jonkun turvallisuudesta vastuullisen henkilön valvonnassa ja vain annettujen ohjeiden mukaisesti. Älä anna kenenkään (mukaan lukien lapset), jolla on heikentynyt fyysinen, aistillinen tai henkinen kyky, tai sellaisten, joilla ei ole kokemusta tai tietoa siihen, käyttää tuotetta.

## Akun käsittely

- Jos akusta vuotanutta nestettä joutuu silmiin, huuhtelee altistunut alue välittömästi läpikotaisin puhtaalla vedellä (kuten hanavedellä) silmiä hieromatta ja mene heti lääkäriin. Muutoin akkuneeste voi vaurioittaa silmiäsi.
- Älä lataa akkua ulkotiiloissa tai kosteissa tiloissa. Muutoin seurauksena voi olla sähköisku.
- Kun pistoke on märkä, sitä ei saa kytkeä tai irrottaa. Muutoin seurauksena voi olla sähköisku. Jos pistokkeesta vuotaa vettä, kuivaa se kokonaan ennen kytkemistä.
- Jos akku ei lataudu täyteen varaustilaan 2 tunnin latauksen jälkeen, irrota akku heti liitännästä ja ota yhteys ostopaikkaan. Muussa tapauksessa akku saattaa ylikuumentua, räjähtää tai syttyä palamaan. Katso akun määritetty latausaika akkulaturin käyttöoppaasta.

- Akkua ei saa käyttää, jos siinä on selviä naarmuja tai muita ulkoisia vaurioita. Muutoin seurauksena voi olla räjähdys, ylikuumentuminen tai käyttöhäiriö.
- Akun käyttölämpötila-alueet on ilmoitettu alla. Älä käytä akkua näiden lämpötila-alueiden ulkopuolella. Jos akkua käytetään tai varastoidaan ilmoitettua lämpötila-aluetta kuumemmassa tai kylmemmässä, seurauksena voi olla tulipalo, loukkaantuminen tai toimintahäiriö.
  1. Purkautumisen aikana: -10 °C–50 °C
  2. Lataamisen aikana: 0 °C–40 °C



## Varoimet ajamiseen

- Varmista ajoturvallisuus noudattamalla polkupyörän käyttöoppaassa olevia ohjeita.

## Turvallisuusvaroitimet

- Järjestelmään ei saa koskaan tehdä muutoksia. Se saattaa aiheuttaa järjestelmävirheen.

## Akun käsittely

- Akkua ei saa altistaa suoralle auringonvalolle, jättää auton sisälle kuumana päivänä eikä asettaa muuhun kuumaan paikkaan. Seurauksena voi olla akun vuotaminen.
- Jos akusta vuotanutta nestettä joutuu iholle tai vaatteisiin, huuhtelee se heti pois puhtaalla vedellä. Vuotanut neste voi vahingoittaa ihoasi.
- Pidä poissa lasten ulottuvilta.

## HUOMAUTUS

### Turvallisuusvaroitimet

- Ota yhteys ostopaikkaan, jos tuotteen toiminnassa ilmenee häiriöitä tai ongelmia.
- Kiinnitä suojatulpat käyttämättömiin E-TUBE-liitäntöihin.
- Ota yhteys jälleenmyyjään tuotteen asennusta ja säätöä varten.
- Tuote on suunniteltu täysin vesitiiviiksi, jotta se kestäisi ajamista märissä olosuhteissa. Sitä ei saa kuitenkaan upottaa tahallisesti veteen.
- Älä puhdista polkupyörää painepesulla. Jos komponentteihin pääsee vettä, seurauksena voi olla käyttöongelmia tai ruostumista.
- Älä käännä polkupyörää ylösalaisin. Pyörätietokone ja kytkinkytkin ovat muutoin vaarassa vaurioitua.
- Käsittele tuotetta varovasti ja vältä altistamista sitä voimakkaalle iskuille.
- Akku poistettuna polkupyörä toimii edelleen tavallisena polkupyöränä, mutta valo ei syty, kun se kytketään sähköjärjestelmään. Huomaa, että Saksassa polkupyörän käyttäminen tällöin tulkitaan teliikennelakirikkomukseksi.

- Varo seuraavia asioita, kun lataat polkupyörässä kiinnitettynä olevaa akkua:
  - Varmista, ettei latausliitännässä tai laturin pistokkeessa ole vettä latauksen ollessa käynnissä.
  - Varmista, että akku on lukittu akkutelineeseen ennen latauksen aloittamista.
  - Älä poista akkua akkutelineestä latauksen ollessa käynnissä.
  - Älä aja polkupyörällä, kun laturi on liitettynä.
  - Aseta latausliitännän päällinen paikalleen aina, kun lataus ei ole käynnissä.
  - Tue polkupyörä niin, että se ei kaadu latauksen ollessa käynnissä.

## Akun käsittely

- Poista akku polkupyörästä ja aseta polkupyörä tasaiselle alustalle, jos kuljetat sähköavusteista polkupyörää autossa.
- Tarkista ennen akun kytkemistä, että akun liitososioion (liittimeen) ei ole päässyt vettä ja että se ei ole likainen.
- Suosittelemme alkuperäisen SHIMANO-akun käyttämistä. Jos käytät muun valmistajan akkua, lue akun huolto-ohje huolellisesti ennen käyttöä.

## Tietoja käytetyistä akuista

### Muita kuin Euroopan unionin maita koskevat hävittämishjeet



Tämä symboli on käytössä vain Euroopan unionissa. Noudata paikallisia käytettyjen akkujen hävittämistä koskevia säädöksiä. Jos olet epävarma, ota yhteys ostopaikkaan tai pyöräliikkeeseen.

## Kytkeminen tietokoneeseen ja tiedonsiirto

PC-linkkilaitteiden avulla tietokone voidaan kytkeä polkupyörään (järjestelmä tai komponentit), ja E-TUBE PROJECT -sovelluksen avulla voidaan suorittaa toimenpiteitä, kuten yksittäisen komponentin tai koko järjestelmän asetusten mukauttaminen sekä laiteohjelmiston päivitys.

- PC-linkkilaitte: SM-PCE1/SM-PCE02
- E-TUBE PROJECT: PC-sovellus
- Laiteohjelmisto: kunkin komponentin sisäinen ohjelmisto

## Kytkeminen ja tiedonsiirto älypuhelimissa tai taulutietokoneessa

Älypuhelimille/taulutietokoneille tarkoitettu E-TUBE PROJECT -sovelluksen avulla voidaan muokata yksittäisiä komponentteja tai järjestelmä sekä päivittää laiteohjelmisto, kun polkupyörä (järjestelmä tai komponentti) on kytketty älypuheliimeen tai taulutietokoneeseen Bluetooth® LE -yhteyden kautta.

- E-TUBE PROJECT: älypuhelin/taulutietokonesovellus
- Laiteohjelmisto: kunkin komponentin sisäinen ohjelmisto

## Ylläpito ja huolto

- Akkutelineen avaimessa oleva numero on tarpeen vara-avaimia ostettaessa. Säilytä se turvallisesti.
- Ota yhteys ostopaikkaan, jos tarvitset lisätietoja tuoteohjelmistopäivityksistä. Uusimmat tiedot saa SHIMANO-verkkosivustolta. Lisätietoja on "Kytkeminen laitteisiin ja tiedonsiirto" -osiossa.
- Älä käytä ohentimia tai muita liuottimia tuotteiden puhdistamiseen. Tällaiset aineet voivat vaurioittaa pintoja.
- Pese eturattaat säännöllisesti miedolla puhdistusaineella. Myös ketjun peseminen miedolla puhdistusaineella ja voiteleminen voi olla tehokas keino pidentää eturattaiden ja ketjun käyttöikää.
- Puhdista akku ja muovinen suojakansi nihkeällä, kuivaksi puristetulla liinalla.
- Ota yhteys ostopaikkaan, jos sinulla on tuotteen käsittelyä ja huoltoa koskevia kysymyksiä.
- Tuotteiden takuu ei kata normaalista käytöstä ja ikääntymisestä johtuvaa luontaista kulumista ja heikkenemistä.

## Avustus

- Jos asetukset ovat virheelliset, esimerkiksi liiallinen ketjun kireys, oikeaa avustustasoa ei ehkä saavuteta. Tällaisessa tilanteessa ota yhteys ostopaikkaan.

## Tarra

- Osa tässä käyttöoppaassa olevista tärkeistä tiedoista on myös akkulaturissa olevassa tarrassa.

## Ennen polkupyörällä ajamista suoritettavat säännölliset tarkastukset

Ennen kuin lähdet ajamaan polkupyörällä, tarkasta seuraavat seikat. Jos huomaat ongelmia seuraavissa seikoissa, ota yhteys ostopaikkaan tai jälleenmyyjään.

- Suorittaako voimansiirto vaihteen vaihtamisen sujuvasti?
- Onko komponentit kiinnitetty kunnolla ja vailla vaurioita?
- Onko komponentit kiinnitetty tiukasti runkoon / ohjaustankoon / ohjainkannattimeen jne.?
- Kuuluuko ajon aikana epätavallisia ääniä?
- Onko akussa riittävästi virtaa?

Vahinkojen välttämiseksi vältä sellaisten vaatteiden käyttöä, jotka voivat jäädä kiinni ketjuun tai kiekkoon.

## Kirjasen rakenne

**SHIMANO STEPS -käyttöoppaat on jaettu useaan kirjaseen alla kuvatulla tavalla.**

Lue nämä käyttöoppaat huolellisesti ennen käyttöä ja noudata niitä oikein. Säilytä käyttöoppaita niin, että ne ovat käytettävissä milloin tahansa.

Uusimmat käyttöoppaat ovat saatavilla verkkosivuiltamme (<https://si.shimano.com>).

- **SHIMANO STEPS -käyttöopas (tämä asiakirja)**

Tämä on SHIMANO STEPS -peruskäyttöopas. Sen sisältö on seuraava.

- SHIMANO STEPS -pikaopas
- Miten käytetään avustavia polkupyöriä, joissa on suora ohjaustanko, kuten kaupunki-, retki- tai MTB-tyyppisiä polkupyöriä
- Vianetsintä

- **SHIMANO STEPS -käyttöopas polkupyörille, joissa on käyrä ohjaustanko (erillinen kirjanen)**

Tässä kirjasessa kerrotaan, kuinka käytetään avustavia polkupyöriä, joissa on käyrä ohjaustanko ja joita ohjataan kaksitoimikahvalla. Tämä on luettava yhdessä SHIMANO STEPS -käyttöoppaan kanssa.

- **SHIMANO STEPS -erikoisakun ja osien käyttöopas**

Sen sisältö on seuraava.

- Kuinka SHIMANO STEPS -erikoisakkuja ladataan ja käsitellään
- SHIMANO STEPS -erikoisakun kiinnittäminen ja poistaminen polkupyörästä
- Satelliittivirtapainikkeen ja satelliittilatausliitännän käyttö
- Akun merkkivalojen tulkitseminen latauksen tai virheen aikana ja virheiden käsittely

- **SHIMANO STEPS -pyörätietokoneen käyttöopas**

Se sisältää SHIMANO STEPS -pyörätietokoneen tarkat tiedot. Siinä kerrotaan, kuinka näyttöä katsellaan ja asetuksia määritetään.

- **Kytkeyksikön käyttöopas**

Tämä on avustuskytkeyksikön ja vaihdekytkeyksikön käyttöopas. Siinä kuvataan kytkeyksikön toiminta.



## SHIMANO STEPS -ominaisuudet

### • Samankaltaisuus polkupyörään

Vetoyksikön kevyt ja kompakti rakenne vähentävät käyttömelua ja tekevät polkemisesta kevyempää niin, että et huomaa moottorin olemassaoloa. Lisäksi Q-kertoimen lyhentymisen vuoksi ajo-mukavuus on parantunut ja on enemmän polkupyörämäistä.

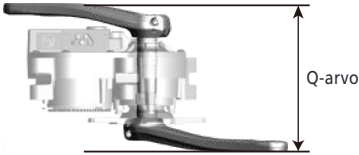

### • Pidempi avustamismatka

Sähkönkulutus vähenee samalla kun saat tarpeeksi avustusta. Se tukee erilaisia ajotapoja.

### • Automaattinen vaihteen vaihtaminen (sisäiseen elektroniseen 8/5-nopeuksiseen vaihteen vaihtamiseen)

Anturi havaitsee ajo-olosuhteet, kuten nousu ylämäkeen vastatuulella tai ajoa tuulettomalla tasamaalla, ja parantaa ajoa tietokoneohjatun automaattisen vaihteen vaihtamisen avulla.

### • Liikkeellelähtötila (sisäinen elektroninen vaihtaminen)

Tämä toiminto vaihtaa automaattisesti alaspäin vaihdeasettoon, joka on etukäteen asetettu liikennevaloissa pysähtymiseen, ja voiti aloittaa kevyellä vaihteella.

\* Jos vaihdat valittua vaihdetta matalammalle vaihteelle polkupyörän ollessa pysähtyneenä, järjestelmä ei suorita vaihtamista suuremmalle automaattisesti.

## Avustustapa ja mukauttaminen

Voit valita ajotilanteeseen parhaiten sopivan avustustavan. Valittavissa olevat avustustilat vaihtelevat avustussyörän mukaan.

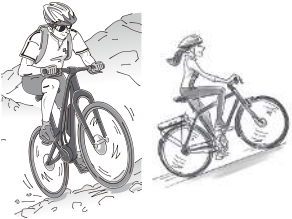
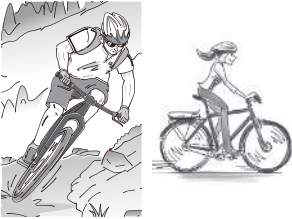
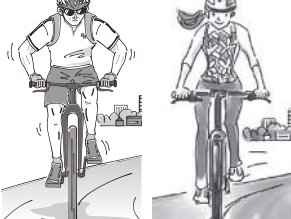
[BOOST] / [HIGH]	[TRAIL] / [NORMAL] **	[ECO]
		
<ul style="list-style-type: none"><li>• Jyrkät vuoristotiet</li><li>• Äkilliset rinteet</li></ul>	Loiva mäki tai tasamaa	<ul style="list-style-type: none"><li>• Pitkänmatkanajo tasamaalla</li><li>• Tasainen, opasteilla varustettu puistotie</li></ul>
Kun akun varauslata laskee alhaiseksi, avustusmäärä alenee toimintasäteen kasvattamiseksi.		
<b>[OFF]</b>		
<ul style="list-style-type: none"><li>• Kun et tarvitse sähköavustusta.</li><li>• Kun akun jäljellä oleva varauslata huolestuttaa.</li></ul>		

## [WALK] \*2

- Talutettaessa polkupyörää epätasaisessa tai kallioisessa maastossa.
- Talutettaessa polkupyörää, jossa on painavat matkalaukut.
- Talutettaessa polkupyörää ylämäkeen, kuten kaltevaa ramppia ylös maanalaisesta parkkipaikasta.

\*1 Riippuen pyörätietokoneesta näytössä on [NORM].

\*2 Käyttöalueesta riippuen et välttämättä pysty valitsemaan sitä alueen lakien vuoksi.

### ■ Ajomukavuuden mukauttaminen

Tämä toiminto on tarkoitettu siihen, että voit nauttia avustavasta polkupyörästä urheilupyöränä. Avustukseen liittyviä useita suositeltuja asetuksia valmistellaan oston yhteydessä ja vaihtamalla yhteensopivasta pyörätietokoneesta, ja se voi vaikuttaa suuresti ajomukavuuteen, vaikka siinä olisi sama avustustila.

Yhdistämällä E-TUBE PROJECT-sovellukseen voit myös säätää vapaasti ajomukavuutta entistä enemmän. Lue pyörätietokoneiden kanssa yhteensopiva käyttöohje.

## Valmistelut

Akkua ei voida ottaa välittömästi käyttöön.

Akkua voidaan käyttää sen jälkeen, kun se on ladattu oppaassa mainitulla laturilla.

Lataa ennen käyttöä. Akkua voidaan käyttää, kun siinä oleva merkkivalo syttyy.

Lue SHIMANO STEPS -erikoisakun ja osien käyttöoppaasta kuinka akkua käsitellään ja ladataan.

Tässä osassa selitetään, miten käsitellä avustuspyörää, johon SHIMANO STEPS on asennettu.



Käytetystä avustuspyörästä riippuen asennettu akku, pyörätietokone ja kytkinyksikkö voivat poiketa tässä luetellusta. Lue myös "SHIMANO STEPS -erikoisakkujen ja varaosien käyttöohjeet" ja "SHIMANO STEPS -pyörätietokoneiden käyttöoppaat".

## 1. Lataa akku.

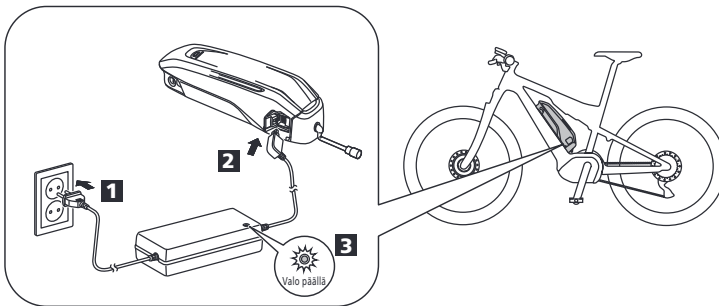

### Esimerkki ulkoisesta akusta

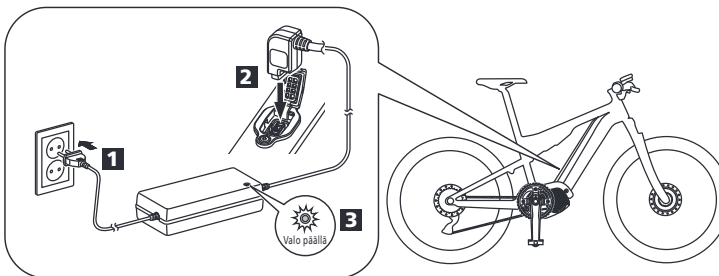

### Esimerkki akun yhdysrakenteisesta tyypistä

\* Avustuspolkupyörästä riippuen latausportin sijainti voi olla erilainen kuin kuvassa.



 Palaa	Lataus käynnissä
 Vilkkuu	Latausvirhe

## 2. Kytke päävirta PÄÄLLE.

SAMMUTA virta toistamalla tämä toimenpide.

### Esimerkki ulkoisesta akusta

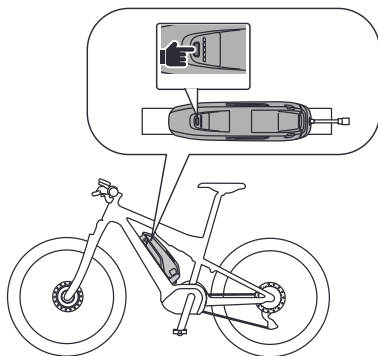

### Esimerkki akun yhdysrakenteisesta tyypistä

\* Avustuspolkupyörästä riippuen virtapainikkeen sijainti voi olla erilainen kuin kuvassa.

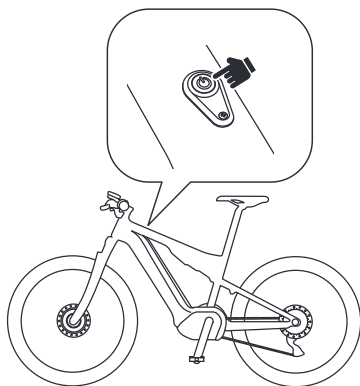

### 3. Valitse avustustapa.

\* Jos kytket virran PÄÄLLE, avustustila nollataan asentoon [OFF] riippumatta avustustilasta, jonka valitsit ennen viimeistä virran KATKAISUA.

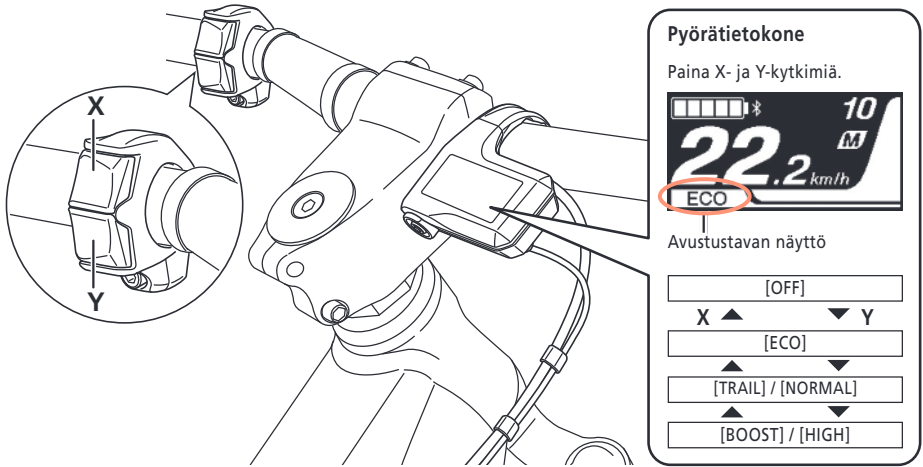

### Kytkennärasia [A]

Paina painiketta

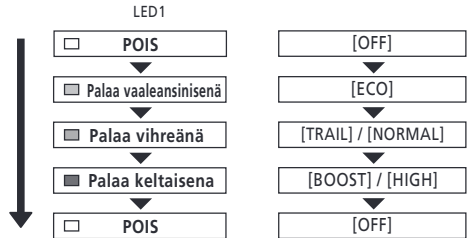
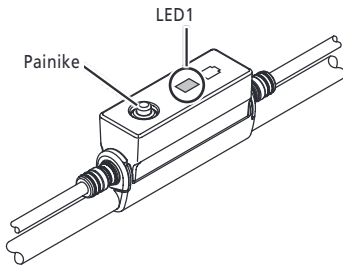

### 4. Nouse polkupyörälle ja aloita ajaminen.

Avustus alkaa, kun aloitat polkemisen.



### HUOMIO

Muista opetella jarrujen ohjausominaisuudet ja muut polkupyörän ominaisuudet. Jarrujen käsittely voi vaihdella hieman käytössä olevan polkupyörän mukaan.

### 5. Sammuta virta ja pysäköi polkupyöräsi kun saavut määränpäähän.

## ■ Polkupyörän taluttamisen ja kävelyn helpottaminen (kävelyavustus)

SHIMANO STEPS:issä on toiminto, jossa avustus toimii myös kävellessäsi ja taluttaessasi avustuspyörää.

- Käyttöalueesta riippuen et välttämättä pysty käyttämään sitä alueen lakien vuoksi. Siinä tapauksessa tässä kuvatut toiminnot poistetaan käytöstä.
- Tätä toimintoa ei voi käyttää polkupyörissä, joihin ei ole asennettu avustuskytkintä.

### 1. Pysähdy ja vaihda kävelyavustustapaan.

Pidä avustuskytkimen alapuolella olevaa painiketta (Y-painike) (kahvan vasemmalla puolella) painettuna, kunnes se saavuttaa seuraavan tilan.

- Pyörätietokone: näytössä on [WALK]
- KytKentärasia [A]: painikkeen puolella oleva merkkivalo palaa sinisenä

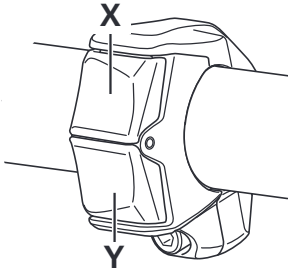

### Esimerkki pyörätietokoneesta



### Esimerkki kytKentärasia [A]



- Jos kävelyavustustapaan vaihtamisen jälkeen ei tapahdu mitään minuuttiin, avustustavaksi vaihtuu se tapa, joka oli valittuna ennen kävelyavustusta.

### 2. Työnnä polkupyörää varovasti ja paina samalla painiketta uudelleen.

Jos päästät irti Y-painikkeesta, avustus loppuu.

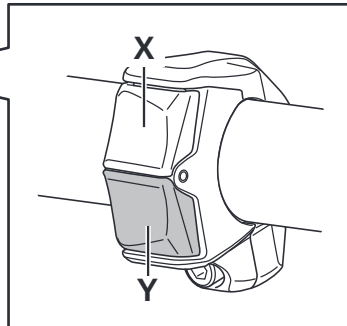

## HUOMAUTUS

Kävelyavustus toimii enintään 6 km/h -nopeudella. Ole varovainen, koska polkupyörä alkaa liikkua vain painikkeiden painamisella.



- Vaihdeasento säännöstelee avustuksen tasoa ja nopeutta sähkötoimisen vaihteen vaihtamisen aikana.

### 3. Poistu kävelyavustustavasta.

Paina painiketta (X-painiketta) avustuskytkimen yläosassa (kahvan vasemmalla puolella).

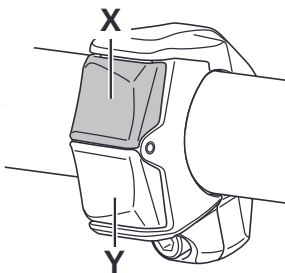

## ■ Automaattinen ja manuaalinen vaihteen vaihtaminen

Käytetystä avustavasta polkupyörästä riippuen saatat pystyä vaihtamaan automaattisen ja manuaalisen vaihtamisen välillä.

- Automaattinen vaihteen vaihtaminen: vaihtaa vaihteita automaattisesti ajo-olosuhteiden perusteella.
- Manuaalinen vaihteen vaihtaminen: Tämä tarkoittaa tavanomaista elektronista vaihtamista. Vaihteita vaihdetaan vaihdekytkintä käyttämällä.

### 1. Vaihda automaattisen ja manuaalisen vaihteiden vaihtamisen välillä.

Vaihdekytkintä (kahvan oikealla puolella) käytetään seuraavasti tyypistä riippuen.

Vaihtaminen vaihtuu automaattisesta manuaaliseen vaihteen vaihtamiseen ja takaisin kytkimen jokaisella käytöllä.

- 2-kytkintyyppinen vaihdekytkin: Paina X- ja Y-painikkeita yhtä aikaa
- 3-kytkintyyppinen vaihdekytkin: Paina X- ja Y-painikkeita yhtä aikaa

#### Esimerkki 2-kytkintyyppisen vaihdekytkimestä

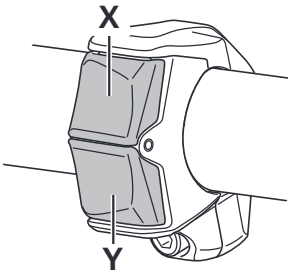

#### Esimerkki 3-kytkintyyppisen vaihdekytkimestä

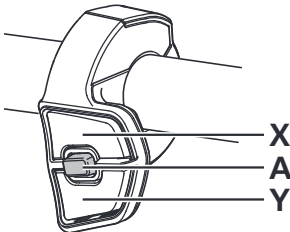

#### Esimerkki manuaalisen vaihteen vaihtamisen tilan näytöstä



#### Esimerkki automaattisen vaihteen vaihtamisen tilan näytöstä



- Pyörätietokoneesta riippuen näkyy [Auto], kun polkupyörä on automaattisessa vaihtamistilassa, ja [Manual], kun manuaalisessa vaihteen vaihtamistilassa.



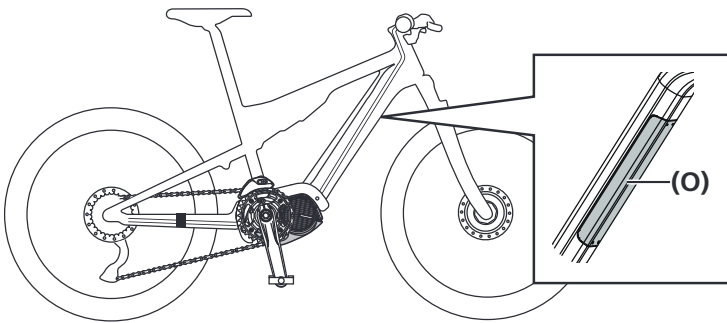
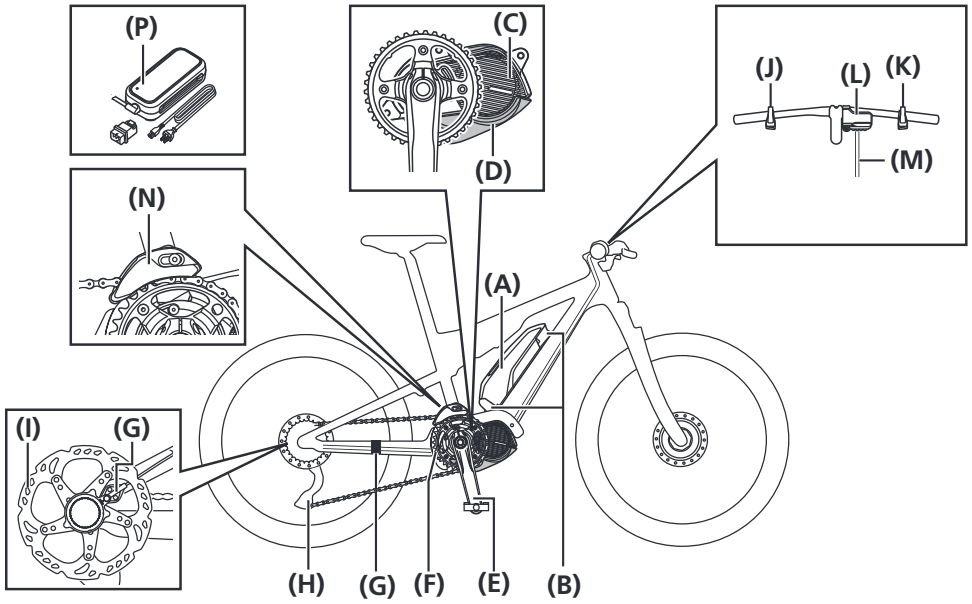

<b>(A)</b>	Ulkoinen akkutyyppi *1	<b>(B)</b>	Akkuteline *2
<b>(C)</b>	Vetoyksikkö	<b>(D)</b>	Vetoyksikön suojakansi (vasen puoli ja ala puoli)
<b>(E)</b>	Poljinkampi	<b>(F)</b>	Eturatasyksikkö
<b>(G)</b>	Nopeusanturi *3	<b>(H)</b>	Ketjun kitkakytkin *4
<b>(I)</b>	Jarrulevy	<b>(J)</b>	Kytkeyksikkö (avustuskytkin)
<b>(K)</b>	Kytkeyksikkö (vaihdekytkin) tai vaihdevipu	<b>(L)</b>	Pyörätietokone tai kytkentärasia [A]
<b>(M)</b>	Sähköjohto	<b>(N)</b>	Ketjunohjain
<b>(O)</b>	Akku (yhdyrakenteinen tyyppi) *1	<b>(P)</b>	Akkulaturi

\*1 Avustuspolkupyörästä riippuen akku voidaan asentaa muualle kuin kuvassa määritettyyn paikkaan.

\*2 Yhdysrakenteisen akun akkuteline on kiinnitetty rungon sisään.

\*3 Se on kiinnitetty toiseen kuvassa määritellyistä kahdesta kohdasta.

\*4 Elektroninen vaihteen vaihtaminen: DI2-takavaihtaja tai moottoriyksikkö + DI2-napavaihde  
Mekaaninen vaihteen vaihtaminen: takavaihtaja tai napavaihde

## Tekniset tiedot

Käyttölämpötila-alue: purkautuessa	-10–50 °C	Akun tyyppi	Litiumioniakku
Käyttölämpötila-alue: latauksessa	0–40 °C	Nimelliskapasiteetti	Lue SHIMANO STEPS -erikoisakun ja osien käyttöopas.
Säilytyslämpötila	-20–70 °C	Nimellisjännite	36 V DC
Säilytyslämpötila (akku)	-20–60 °C	Vetoyksikön tyyppi	Keskeällä sijaitseva
Latausjännite	100–240 V AC	Moottorin tyyppi	Harjaton DC-moottori
Latausaika	Lue SHIMANO STEPS -erikoisakun ja osien käyttöopas.	Vetoyksikön nimellisteho	250 W

\* Avustuksen tarjoama suurin nopeus on polkupyörän valmistajan asettama, mutta se voi vaihdella polkupyörän käyttöolosuhteista riippuen.

## HUOMAUTUS

Seuraavat ilmoitukset annetaan, kun avustuspolkupyörässä ilmenee toimintahäiriö.

- Pyörätietokoneen äänimerkit ja virheilmoitukset
- Akun merkkivalon häiriötilailmoitukset

Suorita tarvittavat toimenpiteet luettuasi ”SHIMANO STEPS -pyörätietokoneen käyttöoppaan” ja ”SHIMANO STEPS -erikoisakun ja osien käyttöoppaan”.

## ■ Avustustoiminto

Oire	Aiheuttaja / mahdollinen syy	Korjaava toimenpide
Sähköavustus ei ole käytettävissä.	Onko akussa riittävä varaus?	Tarkasta akun varaustaso ja, jos se on alhainen, lataa akku.
	Ajatko pitkiä rinteitä ylös kuumassa kesäkelissä tai ajatko pitkiä matkoja suurella kuormalla? Akku voi ylikuumentua.	Katkaise virta, odota hetki ja tarkista tilanne uudelleen.
	Vetoyksikkö, pyörätietokone tai avustuskytkin voi olla virheellisesti liitetty, tai yhdessä tai useammassa niistä voi olla toimintahäiriö.	Ota yhteys ostopaikkaan.
	Onko nopeus liian korkea?	Tarkista pyörätietokoneen näyttö. Avustus ei tapahdu, jos nopeus ylittää polkupyörän valmistajan asetusarvon.
	Poljetko polkimilla?	Polkupyörä ei ole moottoripyörä eikä mopo, joten polkimia on käytettävä.
	Onko avustustavaksi valittu [OFF]?	Aseta avustustavaksi muu kuin [OFF]. Jos sinusta tuntuu edelleen, että järjestelmä ei avusta, ota yhteys ostopaikkaan.
	Onko järjestelmän virta PÄÄLLÄ?	Jos et tunne järjestelmän avustusta seuraavien suorittamisen jälkeen, ota yhteyttä ostopaikkaan. Kytke virta takaisin PÄÄLLE pyörätietokoneen virtakytkimellä tai akun virtapainikkeella.

Oire	Aiheuttaja / mahdollinen syy	Korjaava toimenpide
Avustuksen ajomatka on liian lyhyt.	Ajomatka voi alentua tieolosuhteista, vaihdeasennosta ja valon kokonaiskäyttöajasta riippuen.	Tarkista akun varaustila. Jos akun varaustila on alhainen, lataa se.
	Akun teho heikkenee kylmässä talvikelissä.	Tämä ei ole toimintahäiriö.
	Akku on kuluva osa. Toistuvat lataus- ja käyttökerrat aiheuttavat akun heikkenemisen (akku menettää kapasiteettiaan).	Jos yhdellä latauskerralla saavutettava ajomatka on hyvin lyhyt, vaihda akku uuteen.
	Onko akku täyteen ladattu?	Jos täyteen ladatulla akulla ajettava matka on lyhentynyt, akku on voinut kuluu. Vaihda akku uuteen.
Polkeminen on raskasta.	Onko rengaspaine riittävän korkea?	Täytä rengas polkupyöräpumpulla.
	Onko avustustavaksi valittu [OFF]?	Aseta avustustavaksi jokin muu kuin [OFF]. Jos sinusta tuntuu edelleen, että järjestelmä ei avusta, ota yhteys ostopaikkaan.
	Akun varaustaso voi olla alhainen.	Tarkasta järjestelmän avustus uudelleen, kun akku on ladattu riittävästi. Jos sinusta tuntuu edelleen, että järjestelmä ei avusta, ota yhteys ostopaikkaan.

## ■ Valot

Oire	Aiheuttaja / mahdollinen syy	Korjaava toimenpide
Etuvalo tai takavalo ei syty, vaikka kytkintä painetaan.	E-TUBE PROJECT -sovelluksen asetukset voivat olla virheelliset.	Ota yhteys ostopaikkaan.

## ■ Muu

Oire	Aiheuttaja / mahdollinen syy	Korjaava toimenpide
Avustuksen taso tuntuu laskevan heikommaksi, kun vaihdan vaihdetta elektronisella vaihteenvaihtomekanismilla.	Tämä johtuu siitä, että tietokone säätää avustustason optimaaliselle tasolle.	Tämä ei ole toimintahäiriö.
Vaihteen vaihtamisen jälkeen kuuluu ääniä.		Ota yhteys ostopaikkaan.
Takakiekosta kuuluu ääniä normaalin ajon aikana.	Vaihteenvaihdon säätö ei ehkä ole toteutettu oikein.	Ota yhteys ostopaikkaan.

