



31.6 & 34.9 GEN 3 LINE DROPPER -HISSITOLPPA

HUOLTO-OPAS

Sisältö

Osaluettelo	2
Liikevaran rajoittimen asennus	3
Hissitolpan huolto	4-7
Patruunan vaihto	8
Hissitolpan asennus	9-10
Vianmääritys	11
Mittakaavio	12

Tietoja tästä käyttöoppaasta

Kiinnitys korjaustelineeseen

Kiinnitys korjaustelineeseen on sallittua ainoastaan hissitolpan alemman putken kohdalta.

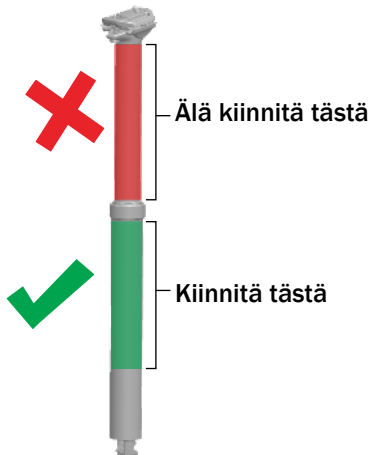

Kiristä kiinnityspannan

HUOMIO: Kiristä kiinnityspannan pultti satulaton kiinnityspannaan merkityn momenttialueen minimimomenttiin tai 6 Nm:ään riippuen siitä, kumpi arvo on pienempi. Jos kiinnityspannan pultti kiristetään tätä suurempaan momenttiin, hissitolpan paluunopeus saattaa hidastua tai sen liike estyä.

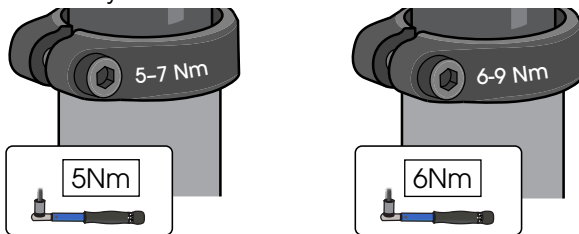

Selite

Nm Kiristysmomentti

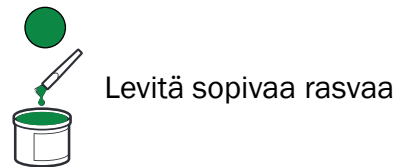

Turvallisuus

VAROITUS

Kiristä kiinnitysosat oikein

Kiristä kiinnitysosat aina ohjearvon mukaiseen momenttiin. Kiinnitysosien liiallinen kiristäminen voi vahingoittaa kiinnitysosia tai muita komponentteja. Liian vähäinen kiristäminen voi aiheuttaa kiinnitysosien tai muiden komponenttien löystymisen. Kumpikin tilanne voi vaurioittaa polkupyörää ja johtaa ajajan loukkaantumiseen.

VAROITUS

Levitä kierreliuketta uudelleen

Kaikki uudelleenkäytettävät kiinnitysosat, joissa on ollut valmiiksi kierreliuketta, on puhdistettava isopropyylialkoholilla, ja niihin on levitettävä uutta kierreliuketta ennen uudelleen kokoamista. Jos kierreliuketta ei käytetä, kiinnitysosat saattavat löystyä, mikä voi vaurioittaa polkupyörää ja johtaa ajajan loukkaantumiseen.

Osaluettelo

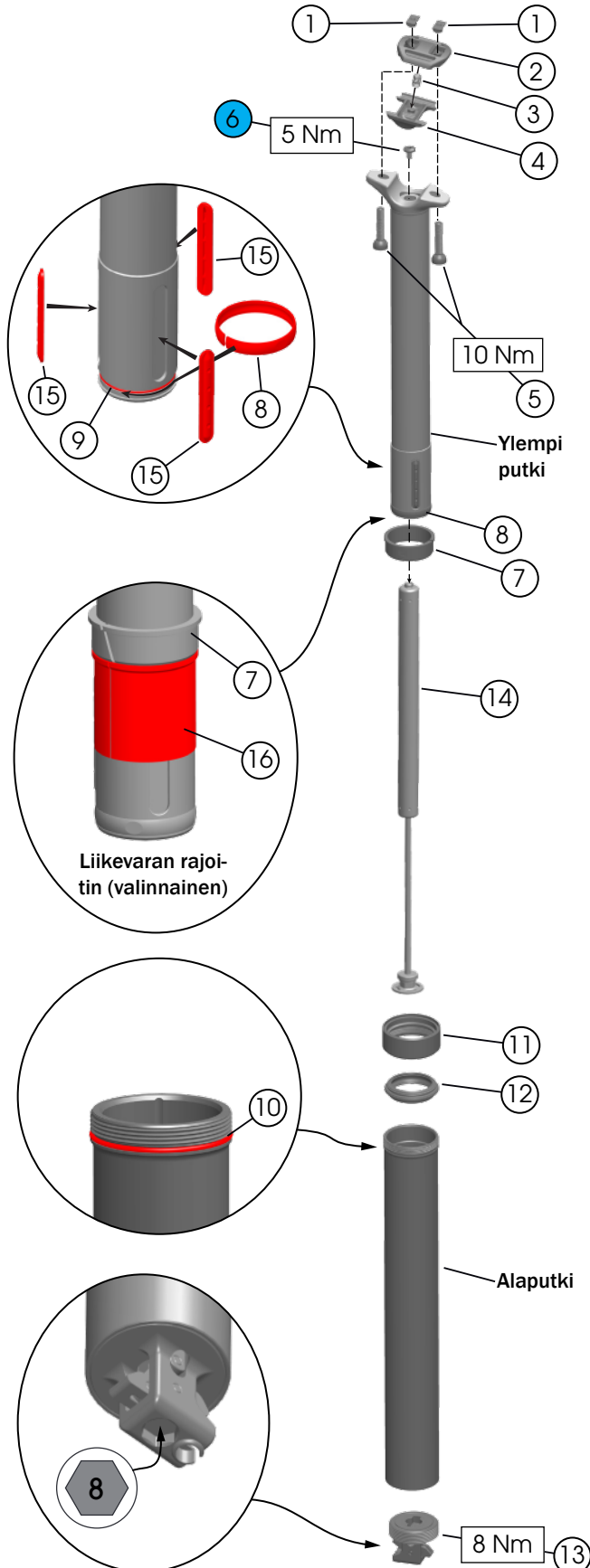

	31,6	34,9
① T-mutterit		
② Ylempi satulan kiinnityslevy		
③ Jousi	5316446	5316446
④ Alempi satulan kiinnityslevy		
⑤ Satulakiskon pultit		
⑥ Patruunan pultti (M6)	W5284053	W5284053
⑦ Yläholkki		
⑧ Alaholkki	5316593	5316453
⑨ Alaholkin O-rengas		
⑩ Lukkorengaan O-rengas		
⑪ Lukkorengaan kaulus		
⑫ Pölytiiviste	W5298318	W5284046
⑬ Aktuaattori	5316592	5316447
⑭ Patruuna	<ul style="list-style-type: none"> 100 mm W5317369 150 mm W5317370 170 mm W5317371 	<ul style="list-style-type: none"> W5308927 W5308928 W5308929
⑮ Liukulevyt	5316451	5316451
⑯ Liikevaran rajoitin	<ul style="list-style-type: none"> 10 mm W5314648 30 mm W5314649 	<ul style="list-style-type: none"> W597161 W597162

Asenna liikevaran rajoitin (valinnainen)

Saatavilla on kaksi erilaista liikevaran rajoitinta – 30 mm ja 10 mm. Liikevaran rajoitin lyhentää satulatulpan maksimaalista liikkumavaraa.

HUOMAUTUS: Liikevaran rajoittimia ei voi asettaa päällekkäin eikä niitä voi korvata ohjainlaakerin väliholkillä.

1. Laske hissitolppaa 50 %.

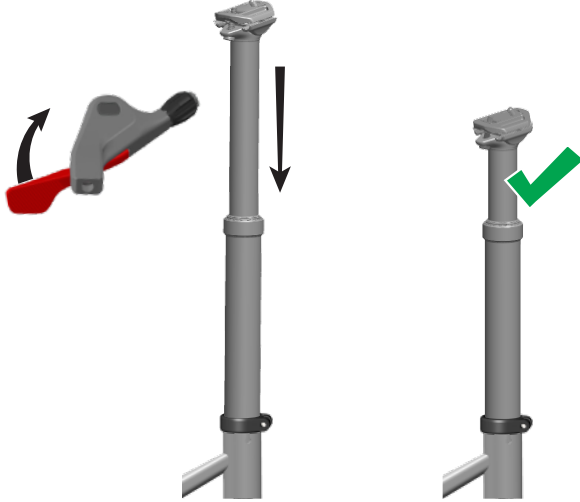

2. Löysää lukkorengan kaulus ja liu'uta sitä satulatulppaa pitkin ylöspäin.

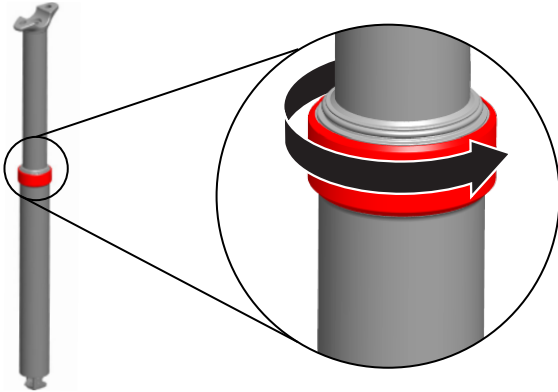

3. Nosta yläholkki ja kierrä liikevaran rajoitin satulatulpan ympärille.

VINKKI: Voit joutua nostamaan satulatulppaa saadaksesi riittävästi tilaa.

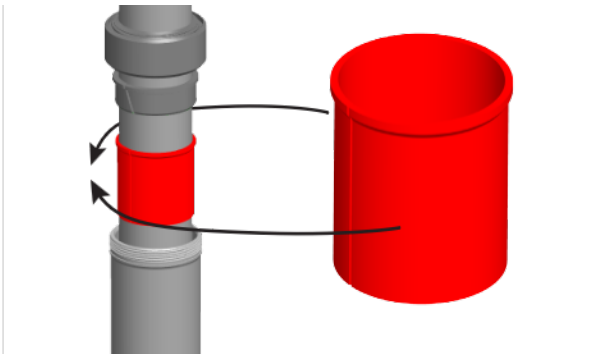

4. Liu'uta liikevaran rajoitin ja yläholkki hissitolpan alempaan putkeen.

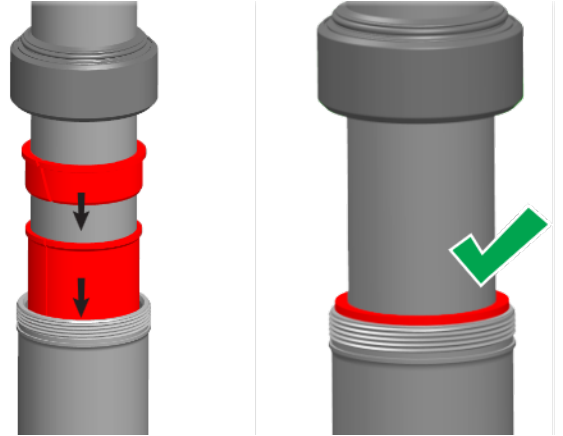

5. Kiristä lukkorengan kaulus.

VINKKI: Käytä luistamattomia käsineitä paremman otteen saamiseksi kiristettäessä.

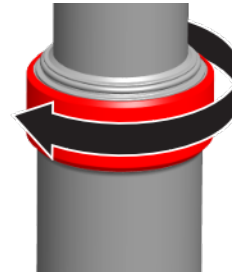

Hissitolpan huolto

Puhdista ja rasvaa – puhdista ja rasvaa liukupinnat vähintään kaksi kertaa vuodessa.

Täyshuolto – vaihda alla esitetyt osat vähintään joka toinen vuosi (aktiivisessa käytössä useammin). Alla olevat ohjeet koskevat vain täyshuoltoa.

Varaosat



Pölytiiviste



Yläholkki



Liukulevyt



Alaholkki

VINKKI: Kirjaa satulan korkeus muistiin ennen hissitolpan irrottamista.

1. Löysää satulatolpan kiristimen pultti ja vedä hissitolppa ylös. Irrota vaijeri aktuaattorin urasta.

VINKKI: Jos vaijerilla ei ole riittävästi liikkumavaraa, voit joutua irrottamaan hissitolpan vivun ja syöttämään vaijerin kuoren rungon läpi.

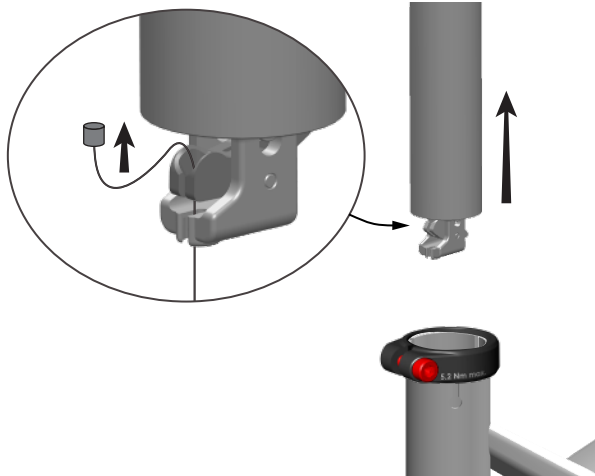

2. Irrota satulan kiinnityspultit ja satula.

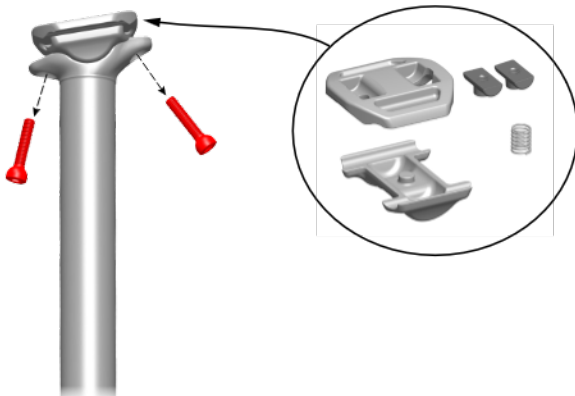

3. Irrota aktuaattori.

VINKKI: Käytä käsineitä, että saat paremman otteen alaputkesta.

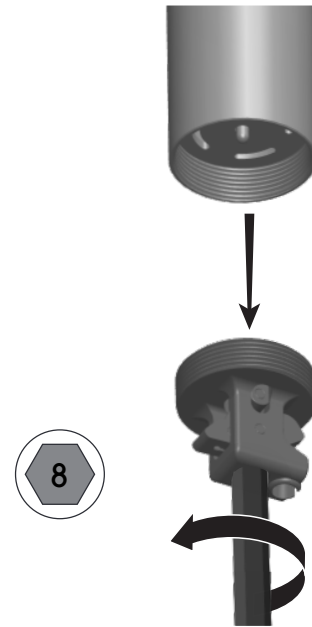

4. Irrota patruunan kiinnityspultti ja vedä patruuna ulos.

HUOMAUTUS: Varo, ettet pudota patruunaa. Patruuna voi pudota ulos, kun irrotat pultin.

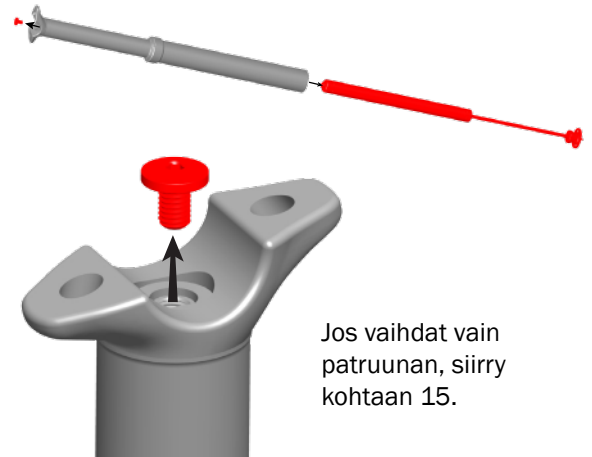

Jos vaihdat vain patruunan, siirry kohtaan 15.

Hissitolpan huolto (jatkuu)

5. Löysää lukkorenkkaan kaulus ja irrota alempi putki.

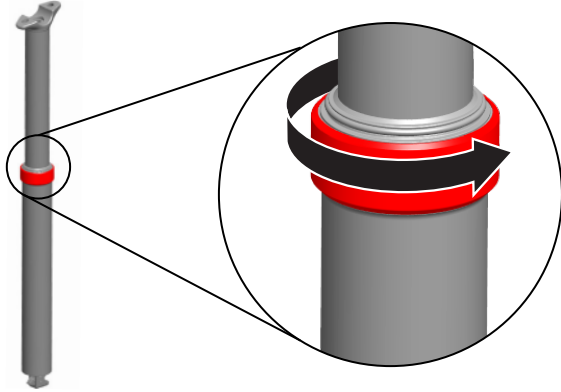

Jos et suorita täyshuoltoa, pyyhi rasva pois kaikilta pinnoilta ja puhdista pinnat käyttäen isopropyylialkoholia. Siirry vaiheeseen 12.

6. (VAIN TÄYSHUOLTO) Liu'uta lukkorenkkaan kaulus istuintolppaa pitkin ylös ja irrota alla esitetyt osat.

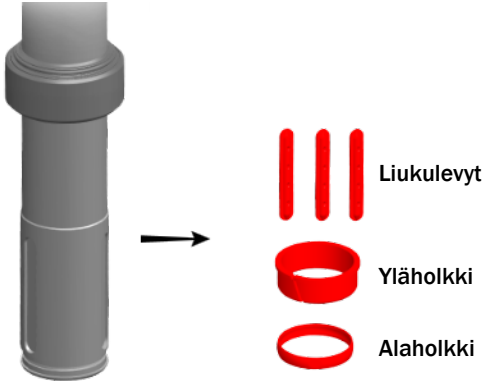

7. (VAIN TÄYSHUOLTO) Irrota pölytiiviste seuraavasti.
- Liu'uta lukkorenkkaan kaulus ylemmän putken alapäähän ja kierrä se kiinni alaputkeen.
 - Kallista alaputkea irrottaaksesi pölytiivisteen lukkorenkkaan kauluksesta.
 - Irrota pölytiiviste.

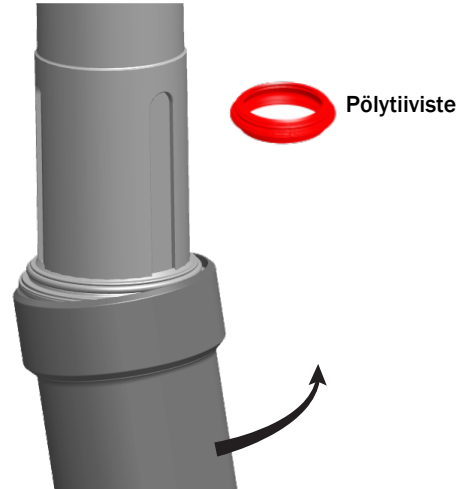

8. (VAIN TÄYSHUOLTO) Pyyhi rasva pois kaikilta pinnoilta (myös alaputken sisäpuolelta). Puhdista pinnat isopropyylialkoholilla.
9. (VAIN TÄYSHUOLTO) Rasvaa uusi pölytiiviste sisäpuolelta ja liu'uta se hissitolpan alempaan putkeen.

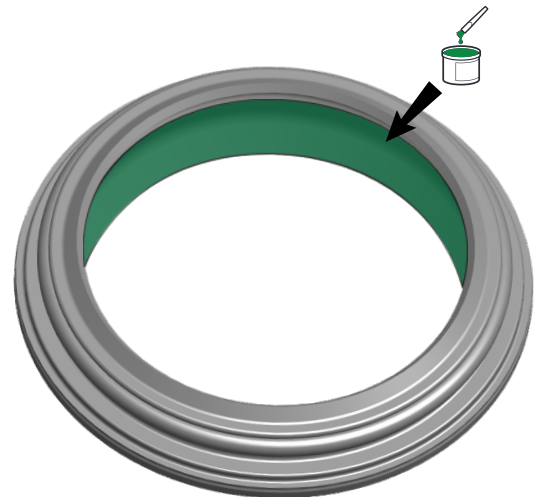

Hissitolpan huolto (jatkuu)

10. (VAIN TÄYSHUOLTO) Työnnä pölytiivisteellä varustettu yläputki alaputkessa olevaan lukkorenaan kaulukseen. Kierrä lukkorenaan kaulus irti alaputkesta ja liu'uta se tolppaa pitkin ylös.

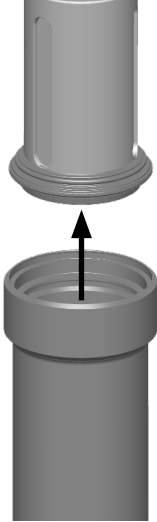

11. (VAIN TÄYSHUOLTO) Asenna liukulevyt sekä ylä- ja alaholkki takaisin paikoilleen.

12. Rasvaa yläputki ja alaputken liukupinnat paksulla rasvakerroksella.

VINKKI: Liikuta yläholkkia ylös ja alas varmistaaksesi, ettei mikään kohta jäänyt rasvaamatta.

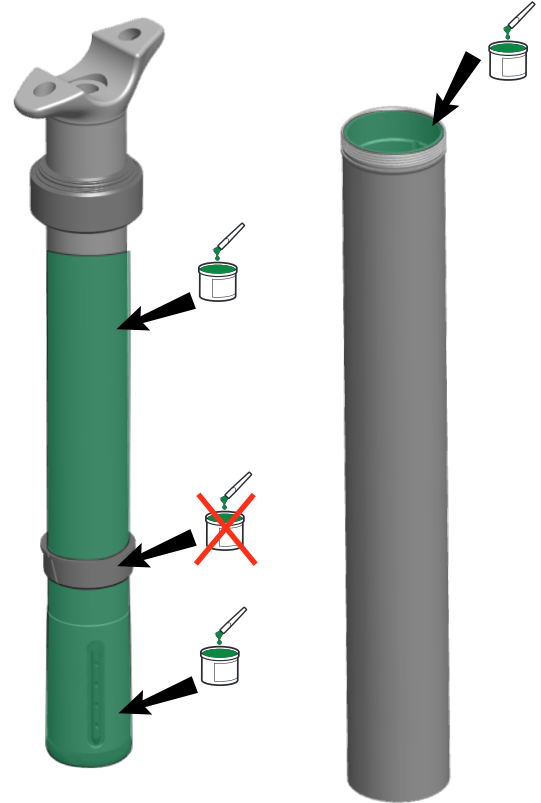

Hissitolpan huolto (jatkuu)

13. Liu'uta yläputki alaputkeen – QR-koodi osoittaa taakse – alaputken kolmen liukulevyuran läpi.

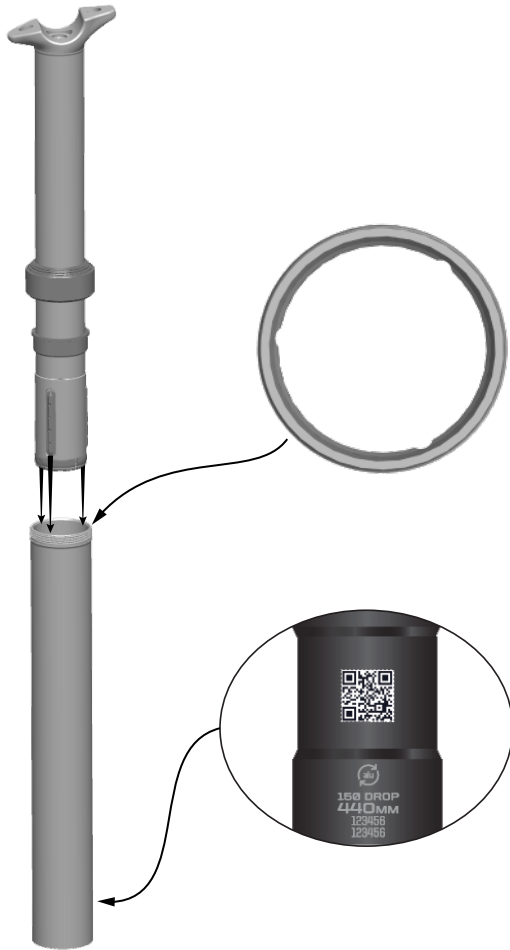

14. Kiristä lukkorengan kaulus.

VINKKI: Käytä luistamattomia käsineitä paremman otteen saamiseksi kiristettäessä.

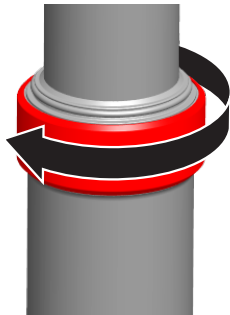

15. Asenna patruuna paikalleen ja kohdista D-muoto istuintolpan sisällä.

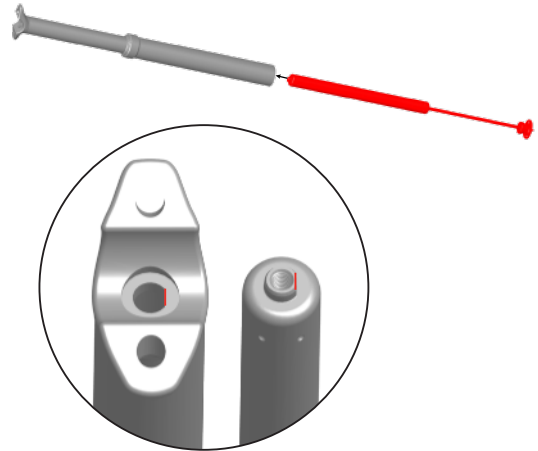

16. Asenna patruuna ja kiristä momenttiin 8 Nm.



17. Asenna patruunan pultti ja kiristä momenttiin 5 Nm.

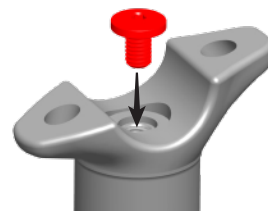

18. Asenna satulan kiinnityspultit ja satula.

19. Kytke vaijeri aktuaattoriin ja asenna hissitolppa.

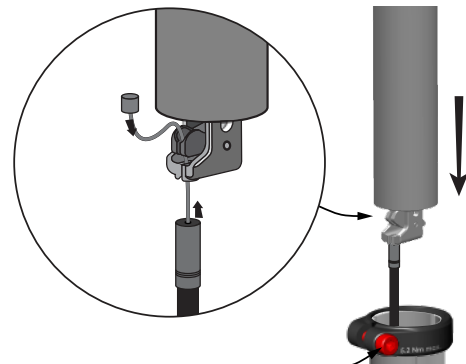

Patruunan vaihto

Patruunan välys kasvaa ajan myötä, jolloin se on vaihdettava.

1. Noudata vaiheita 1-4 kohdassa [Hissitolpan huolto](#) vaihtaessasi patruunan.
2. Asenna patruuna noudattaen vaiheita 15-19 kohdassa [Hissitolpan huolto](#).

Hissitolpan asennus

Alla olevassa ohjeessa näytetään, miten hissitolppa asennetaan ja sen vaijeri reititetään sisäisesti reititettyyn runkoon. Vaijerinkuoren ja vaijerin reitti voi olla erilainen pyörässäsi. Mittaa pituudet oikein.

HUOMAUTUS: Hissitolpan vaijerinkuoren pituus vaihtelee satulan korkeuden mukaan. Mitä alempana satulapolppa on rungossa, sitä lyhyemmän matkan vaijerinkuoren on kuljettava.

VINKKI: Käytä korjaustelineen sijasta kisamekaanikon korjaustelinettä.

1. Syötä vaijerinkuori rungon vetopuolen kautta etuosasta taaksepäin. Kiinnitä vaijerinkuoreen holkki satulapolpan päässä.

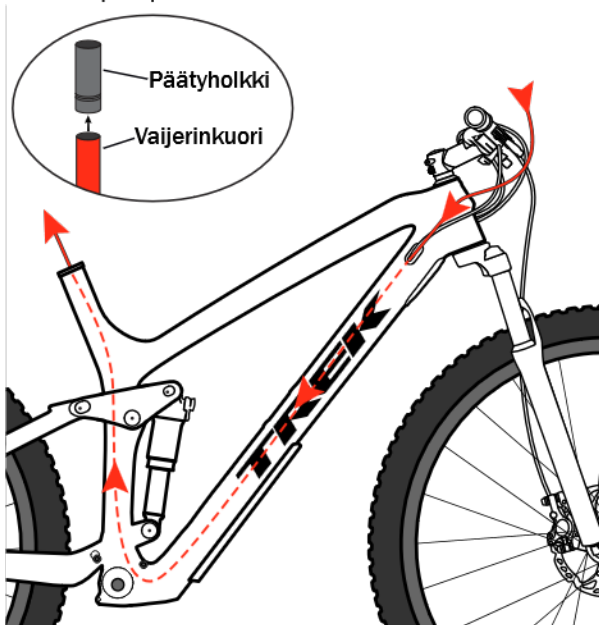

2. Syötä vaijeri vaijerinkuoren läpi takaosasta eteenpäin. Kiinnitä vaijeri ja vaijerinkuori aktuaattoriin.

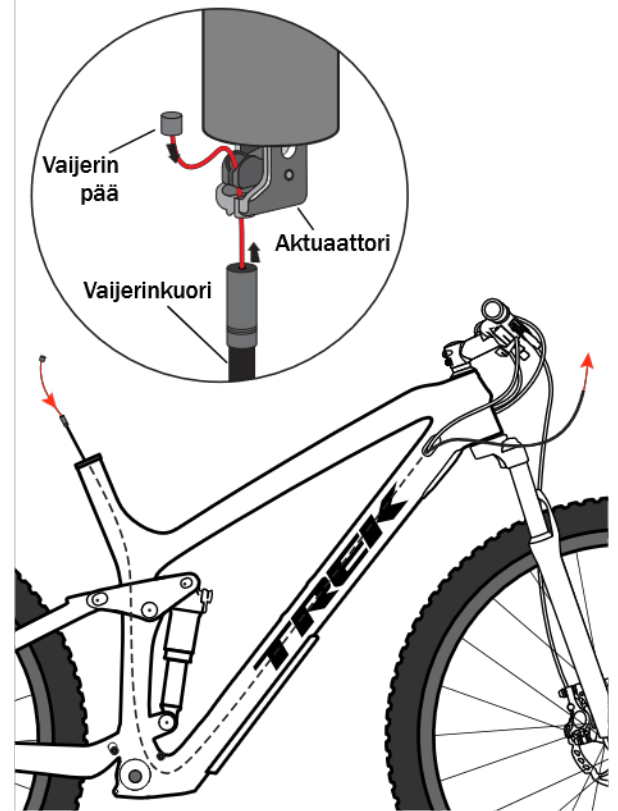

3. Asenna hissitolppa pyörän satulaputkeen kiinnityksen vähimmäissyvyyden viivan kohdalle.

HUOMAUTUS: Jos työntät hissitolpan reilusti vähimmäissyvyyden osoittavaa viivaa alemmas, vaijerinkuoren liikkumisvara pienenee ja se voi haitata vaijerin liikkumista.

Hissitolpan asennus (jatkuu)

4. Käännä ohjaustanko ääriasentoon vasemmalle ja pidä kiinni vaijerikuoresta kohdassa, jossa se yhdistyy vipuun. Merkitse katkaisuviiva – varmista, että vaijerissa on riittävästi liikkumisvaraa.

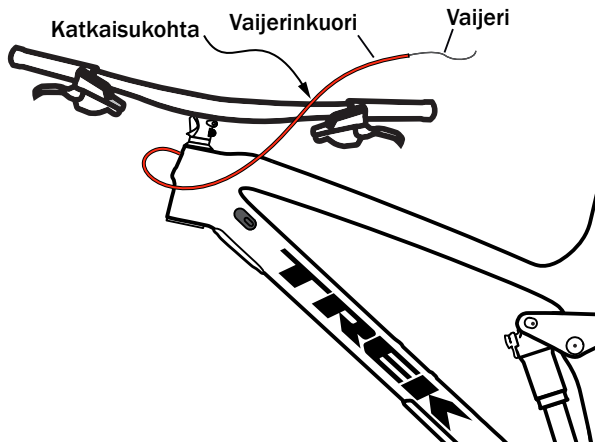

5. Poista hissitolppa ja vedä vaijeri takaisin vaijerikuoren läpi (jotta katkaise sitä). Katkaise kuori merkitsemästasi kohdasta.
6. Kiinnitä vaijerikuoreen holkki ohjaustangon päässä.
7. Asenna vaijerinkuori ja vaijeri aktuaattoriin ja asenna hissitolppa.
8. Asenna vaijerinkuori ja vaijeri vipuun. Kiristä vaijerin kiinnitysmutteri.

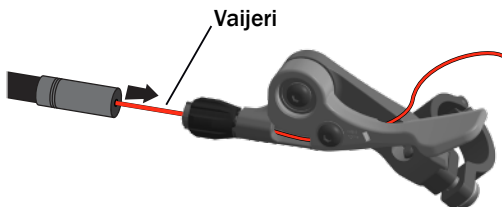

9. Asenna vipu ohjaustankoon ja säädä vaijerin kireys. Katkaise vaijeri ja purista sen päähän päätetulppa.

VINKKI: Vedä vipua muutama kerta varmistaaksesi, että holkki on oikein paikallaan.

VINKKI: Laske hissitolppa satulaputkeen, jotta vaijeri on löysemmällä.

Vianmääritys

ONGELMA: *Vivun painaminen ei laske hissitolppaa.*

RATKAISU #1: Lisää vaijerin kireyttä kiertämällä vivun säätöholkkia vastapäivään.

RATKAISU #2: Vaihda vaijeri ja vaijerinkuori (katso [Hissitolpan asennus](#)).

ONGELMA: *Satulan korkeus ei pysy paikallaan, vaan laskeutuu ajon aikana.*

RATKAISU: Vaihda patruuna (katso [Patruunan vaihto](#)).

ONGELMA: *Satulatolpassa on liikaa välystä sivusuunnassa tai etu-taka -suunnassa.*

RATKAISU #1: Kiristä kiinnityspannan pultti satulatolpan kiinnityspantaan merkityn momenttialueen minimimomenttiin tai 6 Nm:ään riippuen siitä, kumpi arvo on pienempi.

RATKAISU #2: Vaihda holkit (katso [Hissitolpan huolto](#)).

RATKAISU #3: Tee täyshuolto ja vaihda holkit (katso [Hissitolpan huolto](#)).

ONGELMA: *Satulatolpassa esiintyy ylimääräistä kiertoliikettä.*

RATKAISU #1: Kiristä kiinnityspannan pultti satulatolpan kiinnityspantaan merkityn momenttialueen minimimomenttiin tai 6 Nm:ään riippuen siitä, kumpi arvo on pienempi.

RATKAISU #2: Vaihda liukulevyt.

RATKAISU #3: Tee täyshuolto ja vaihda holkit (katso [Hissitolpan huolto](#)).

Mittakaavio

Alla olevat mitat koskevat 31,6 mm:n ja 34,9 mm:n hissitolppia.

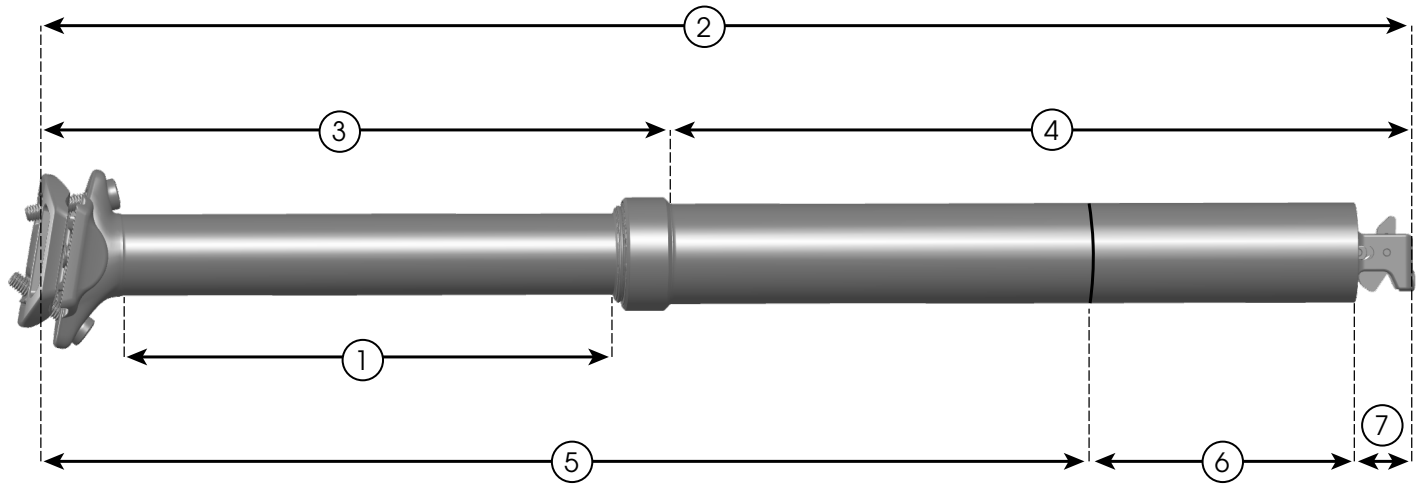

Kaikki mitat ilmoitetaan millimetreissä.

①	②	③	④	⑤	⑥	⑦
Liikevara	Kokonaispituus	Korkeus syvimässä asennuskohdassa	Syvin asennuskohta	Suurin mahdollinen satulan korkeus	Vähimmäissyvyys	Aktuaattorin pituus
100	331	142,4	188,6	240	70	21
150	431	192,4	238,6	330	80	21
170	475	212,4	262,6	364	90	21
200	539	242,4	296,6	368	150	21

