

**TREK**



**Top Fuel – Gen 4**  
HUOLTO-OPAS

# Sisältö



## Turvallisuus

### Linkusto

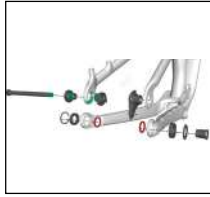

[Active Braking Pivot ja yleismallinen takavaihtajan korvake \(UDH\)](#)

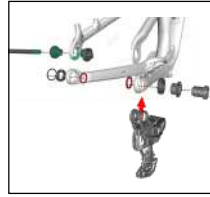

[Active Braking Pivot ja SRAM T-Type -vaihtaja](#)

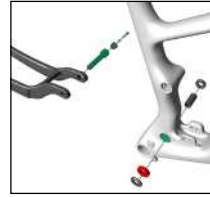

[Päänivel ja takahaarukan alaputket](#)

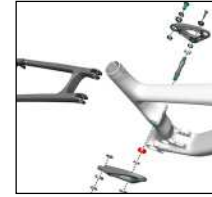

[Keinunivel ja takahaarukan yläputki](#)

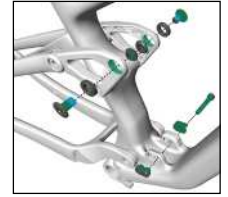

[Takaiskunvaimentimen kiinnitysosat](#)

### Reititys

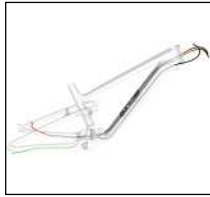

[Hiilikuiturunko – reititys ja mekaanisten vaihteisto](#)



[Hiilikuiturunko – reititys ja AXS-vaihteisto](#)

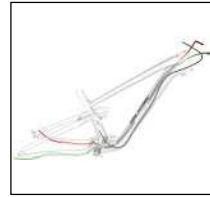

[Alumiinirunko – reititys ja mekaanisten vaihteisto](#)

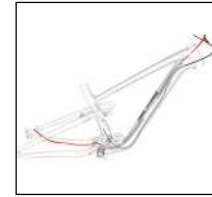

[Alumiinirunko – reititys ja AXS-vaihteisto](#)

### Runkosuoja-

### set

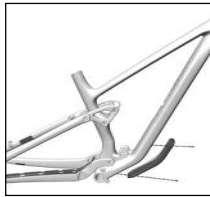

[Hiilikuiturunkosuoja-](#)  
[jukset](#)



[Alumiiniset runko-](#)  
[suoja-](#)  
[jukset](#)

### Säilytystila

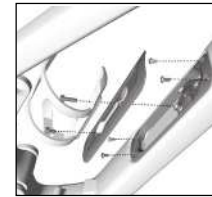

[Alaputken säilytystila](#)

### Progression ja geometrian säätäminen

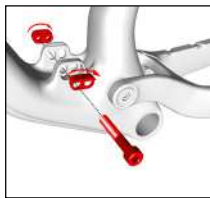

[Progression ja geometrian säätäminen](#)

### Vaihtaminen 27,5":n takakiekkoon



[Vaihtaminen 27,5":n takakiekkoon](#)

### Kiristysjärjestys

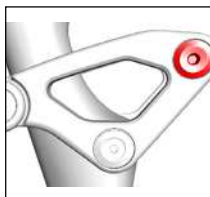

[Kiristysjärjestys](#)

### Tekniset tiedot

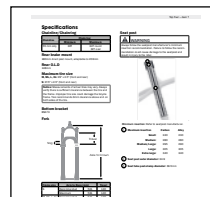

[Tekniset tiedot](#)

## Turvallisuus

### VAROITUS

#### Kiristä kiinnitysosat oikein

Kiristä kiinnitysosat aina ohjearvon mukaiseen momenttiin. Kiinnitysosien liiallinen kiristäminen voi vahingoittaa kiinnitysosia tai muita komponentteja. Liian vähäinen kiristäminen voi aiheuttaa kiinnitysosien tai muiden komponenttien löystymisen. Kumpikin tilanne voi vaurioittaa polkupyörää ja johtaa ajajan loukkaantumiseen.

### VAROITUS

#### Levitä kierrelukitetta uudelleen

Kaikki uudelleenkäytettävät kiinnitysosat, joissa on ollut valmiiksi kierrelukitetta, on puhdistettava isopropyylialkoholilla, ja niihin on levitettävä uutta kierrelukitetta ennen uudelleen kokoamista. Jos kierrelukitetta ei käytetä, kiinnitysosat saattavat löystyä, mikä voi vaurioittaa polkupyörää ja johtaa ajajan loukkaantumiseen.

## Kattavuus

Tämä opas sisältää osakaavioita, teknisiä tietoja (kuten kiristysmomenttiarvot), ohjeita ja hyödyllisiä vinkkejä. Se ei sisällä kaikkia osia (kuten jarrusatuloita) koskevia ohjeita. Katso lisätietoja alkuperäisen valmistajan ohjeista.

## Lisätietoa

- Pyörän omistajan opas: [trekbikes.com/manuals](http://trekbikes.com/manuals)
- Trekin YouTube-kanava: [youtube.com/trebikes](http://youtube.com/trebikes)

## Selite



 Levitä rasvaa



Älä käytä rasvaa



 Levitä kierrelukitetta



Kiristysmomentti



Nippuside

## Pyörän tarkastaminen

Tarkasta pyörä huolellisesti, kun olet nostanut sen pois kuljetuslaatikosta ja poistanut kaikki pakkausmateriaalit:

Tarkasta pyörän runko ja osat vaurioiden varalta. Kiinnitä erityistä huomiota haarukan alajalkoihin ja takahaarukan yläputkiin (sekä sisä- että ulkopinnat).

Jos pakkaus- tai kuljetusvaurio sijaitsee lähellä pyörän etuosaa, irrota haarukka rungosta ja tarkasta ohjainputki vaurioiden varalta.

# Active Braking Pivot ja yleismallinen takavaihtajan korvake (UDH)

[Katso Kiristysjärjestys on page 8.](#)

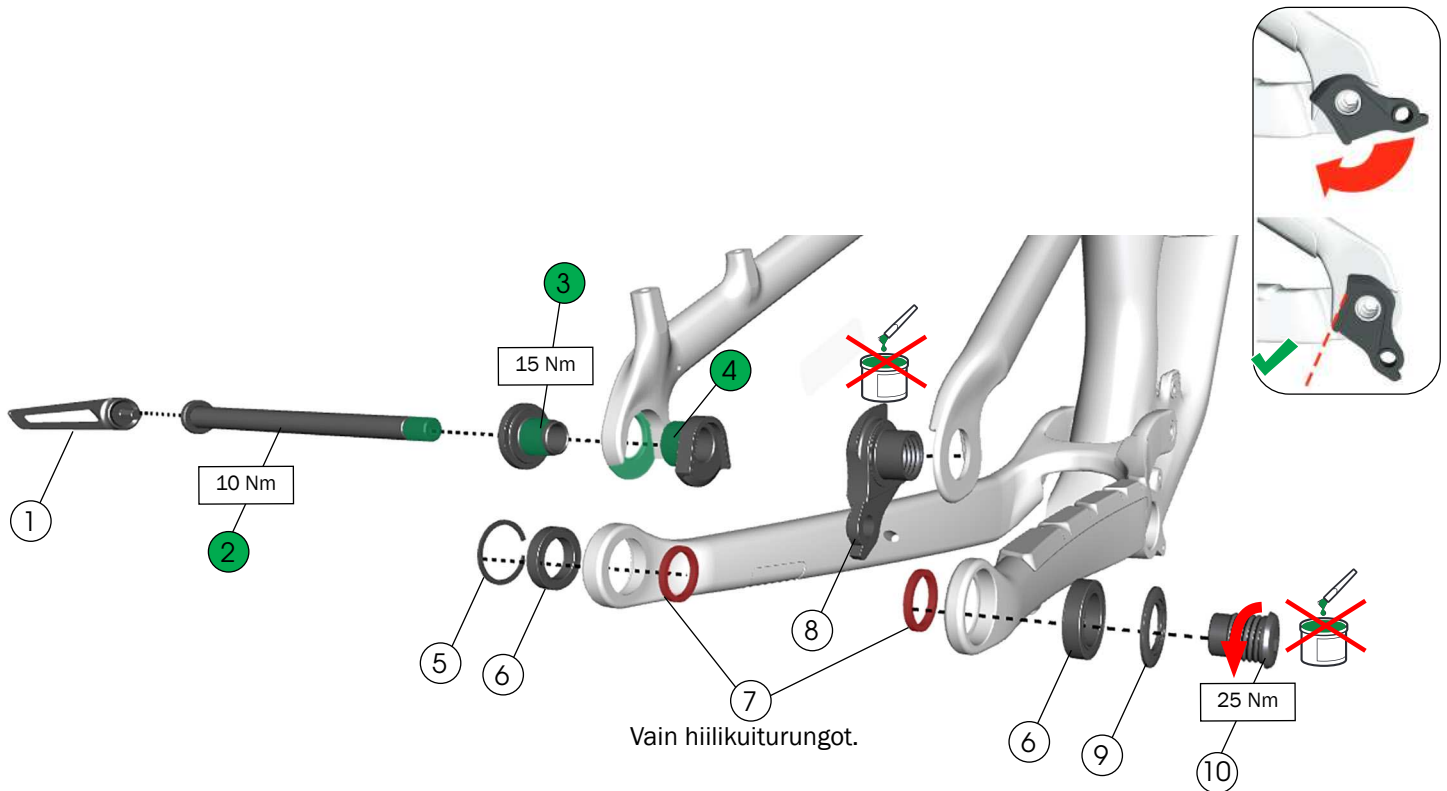

- ① Switch Lever -vipu – W573860
- ② Läpiakseli, 12 x 184,5 mm – W583469
- ③ Vasemman puolen ABP-pultti – W5251141
- ④ Vasemman puolen ABP dropout-mutteri, M16 1 mm – W5269707
- ⑤ Pidätinrenkas – W5251279
- ⑥ Laakerit, 20 x 30 x 7 mm – W5256340
- ⑦ Välikappaleet, 25 x 20 x 3 mm  
(vain hiilikuiturungot) – W583422
- ⑧ Takavaihtajan korvake  
**HUOMAUTUS:** Älä käytä rasvaa.
- ⑨ Aluslevy, 30mm  
**HUOMAUTUS:** Aluslevy on runkokohtainen. Käytä vain määrätyn kokoista aluslevyä.
- ⑩ Pultti  
**HUOMAUTUS:** Älä käytä rasvaa. Älä kiristä liikaa. Liiallinen kiristäminen voi vahingoittaa korvaketta.

W5271425

W5272776

# Active Braking Pivot ja SRAM T-Type -vaihtaja

[Katso Kiristysjärjestys on page 8.](#)

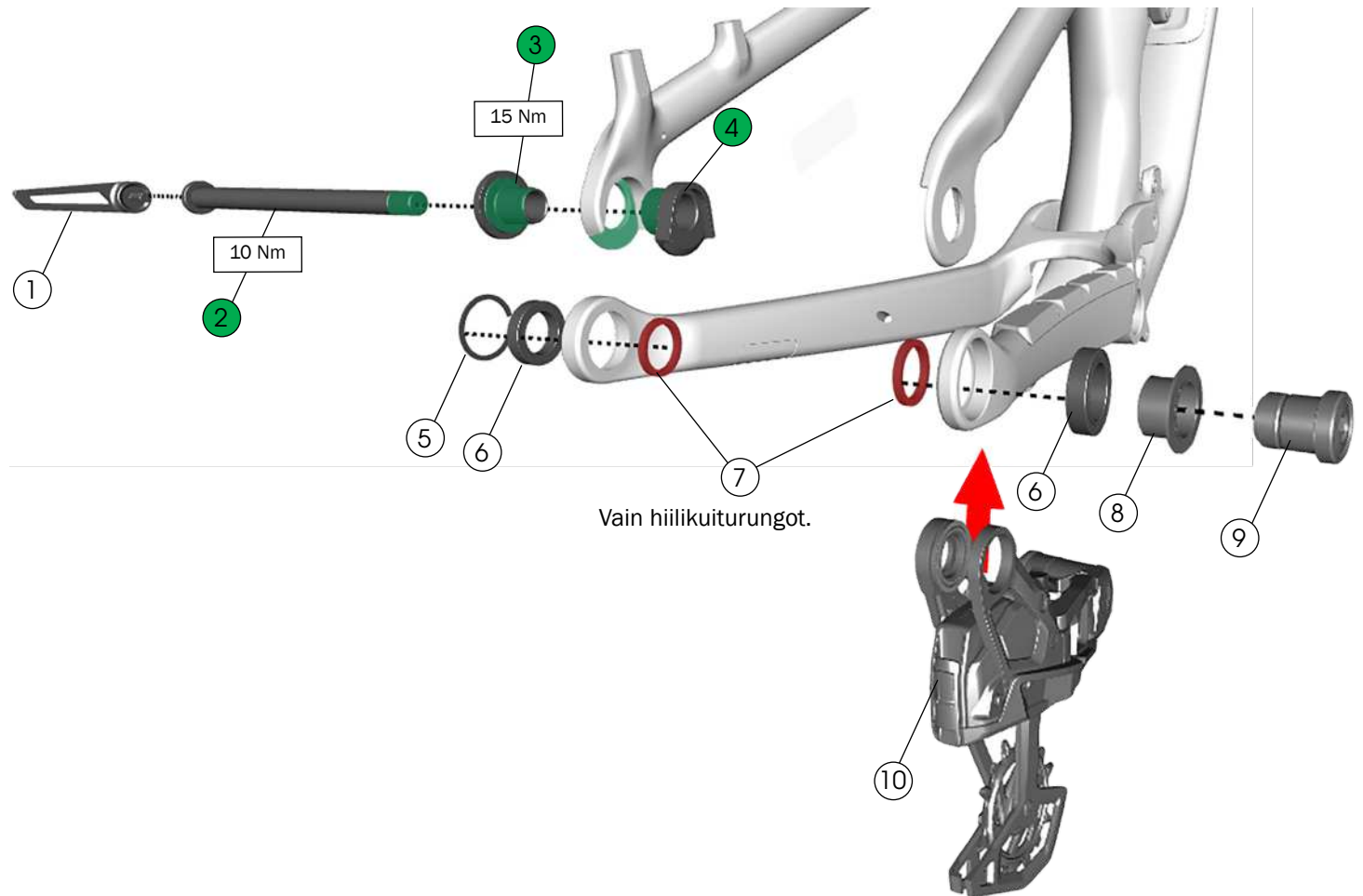

- ① Switch Lever -vipu – W573860
- ② Läpiakseli, 12 x 184,5 mm – W583469
- ③ Vasemman puolen ABP-pultti – W5251141
- ④ Vasemman puolen ABP dropout-mutteri, M16 1 mm – W5269707
- ⑤ Pidätinrenkas – W5251279
- ⑥ Laakerit, 20 x 30 x 7 mm – W5256340
- ⑦ Välikappaleet, 25 x 20 x 3 mm (vain hiilikuiturungot) – W583422
- ⑧ Holkki
- ⑨ Kiinnityspultti
- ⑩ SRAM T-Type -vaihtaja

W5272776

Katso tiedot osoitteesta [sram.com](http://sram.com).

# Päänivel ja takahaarukan alaputket

[Katso Kiristysjärjestys on page 8.](#)

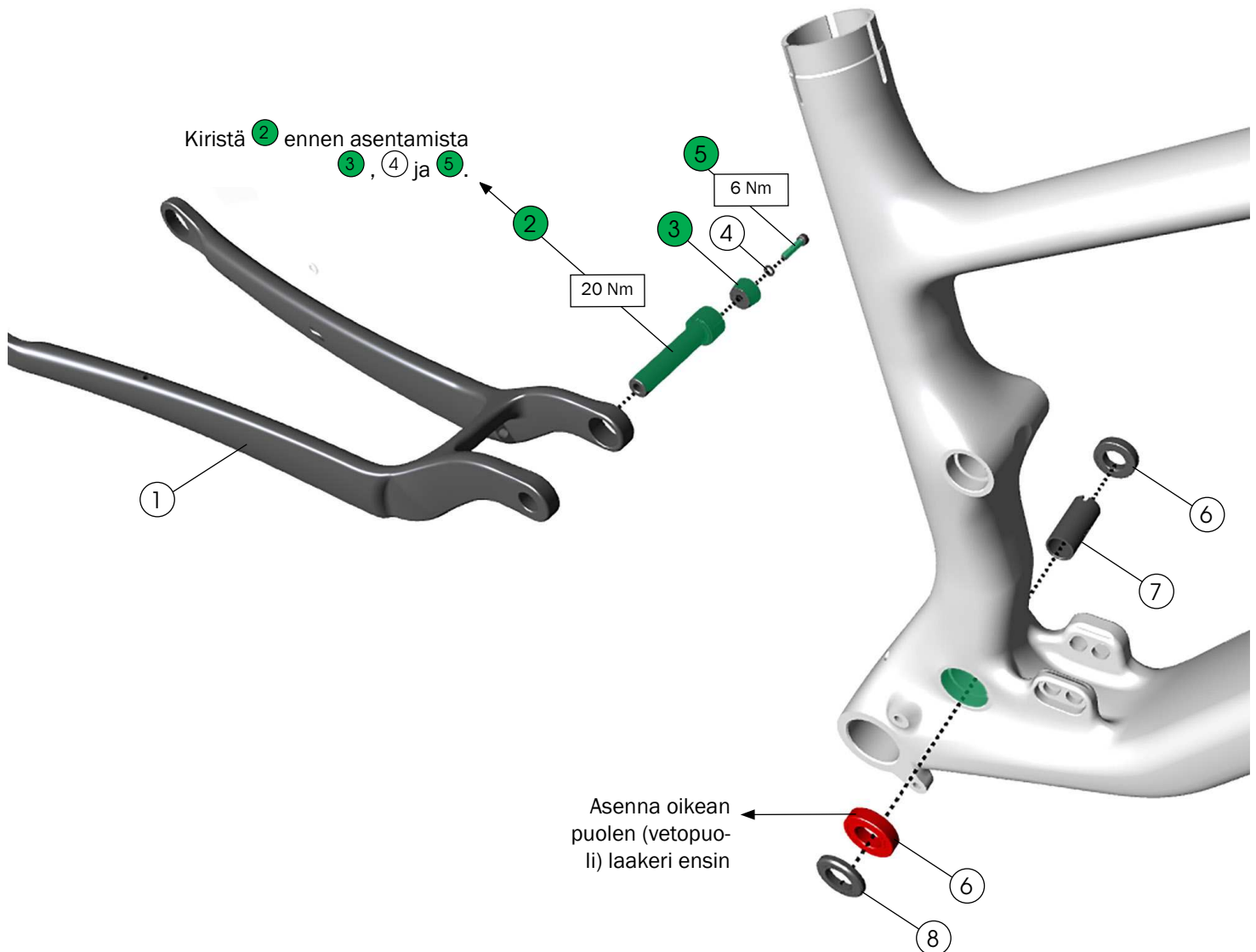

- 1** Takahaarukan alaputki\*  
Hiilikuitu – 48279  
Alumiini – 48280  
\*Rungon väriin maalattu osa. Löydä sivustolta [trekbikes.com](http://trekbikes.com) pyöräsi väriin sopiva osa.
- 2** Läpiakseli, M15 – W5306810
- 3** Kiristyskiila – W5306811
- 4** Kiristysaluslevy, 5.3 x 9 x 1 mm – W5309244
- 5** Kiinnike, M5 x 25 mm – W5306809
- 6** Laakerit, 15 x 28 x 7 mm – W5290782
- 7** Päänivelen holkki, 41,25 x 15 mm – W5290783
- 8** Välikappale, 15 x 28 x 4 mm – W5307573

# Keinunivel ja takahaarukan yläputki

[Katso Kiristysjärjestys on page 8.](#)

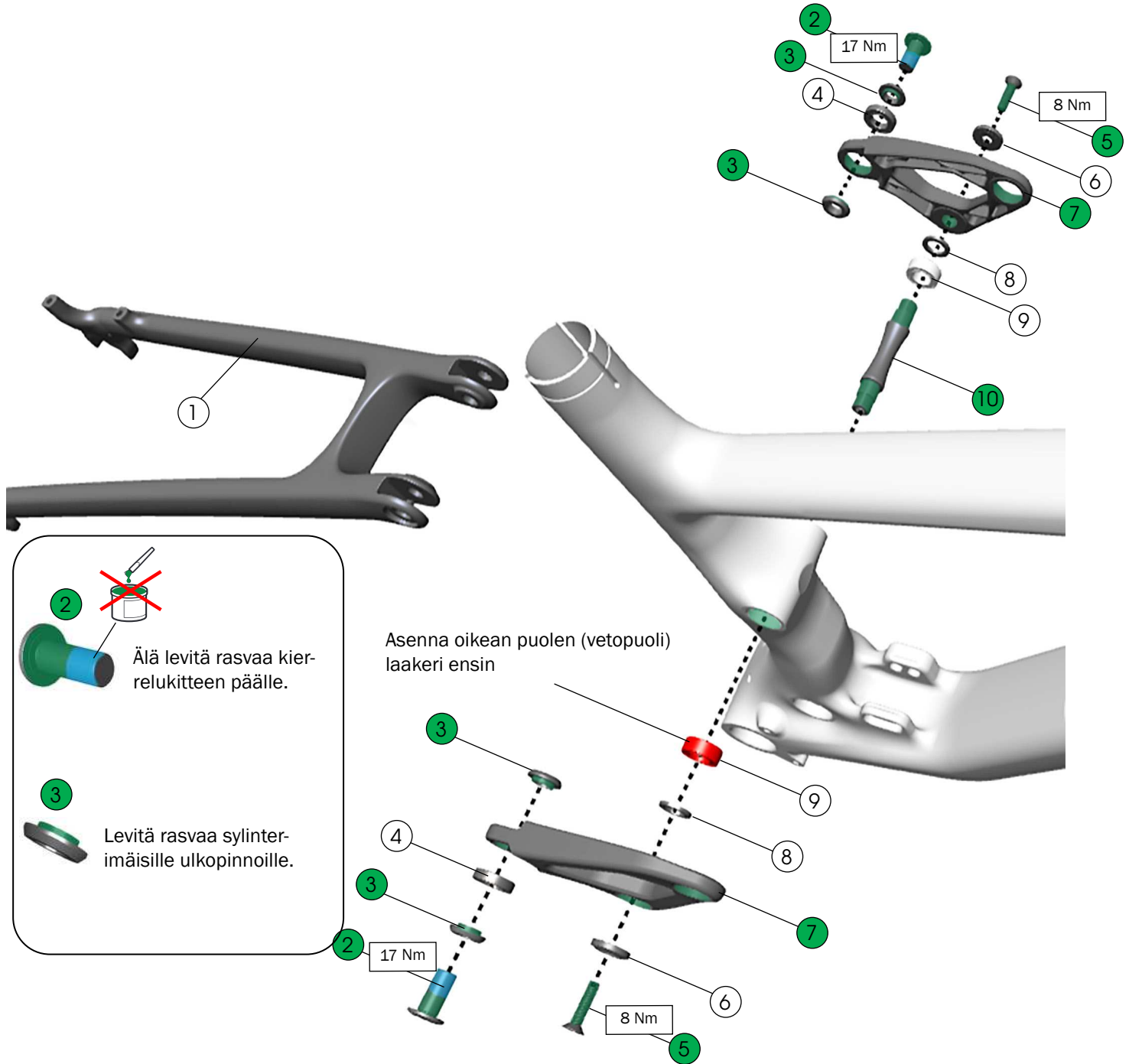

① **Takahaarukan yläputki\***  
Hiilikuitu – 48281  
Alumiini – 48282

② Kiinnittimet, M10 x 21 mm – W600629

③ Hatulliset aluslevyt, 10 x 3 mm – W5257190

④ Laakerit, 12 x 21 x 5 mm – W5257592

⑤ Kiinnittimet, M6 x 25 mm – W5270150

⑥ Koverat aluslevyt, 6 x 20,5 x 4 mm – W5270027

⑦ Kaksiosainen keinunivel\* – 48284

⑧ Välikappaleet, 12 x 18 x 2 mm – W290057

⑨ Laakerit, 12 x 21 x 8 mm – W5256341

⑩ Keinunivelen akseli – W5315449

\*Rungon väriin maalattu osa. Etsi osoitteesta [trekbikes.com](http://trekbikes.com) pyöräsi väriin sopiva osa.

# Takaiskunvaimentimen kiinnitysosat

[Katso Kiristysjärjestys on page 8.](#)

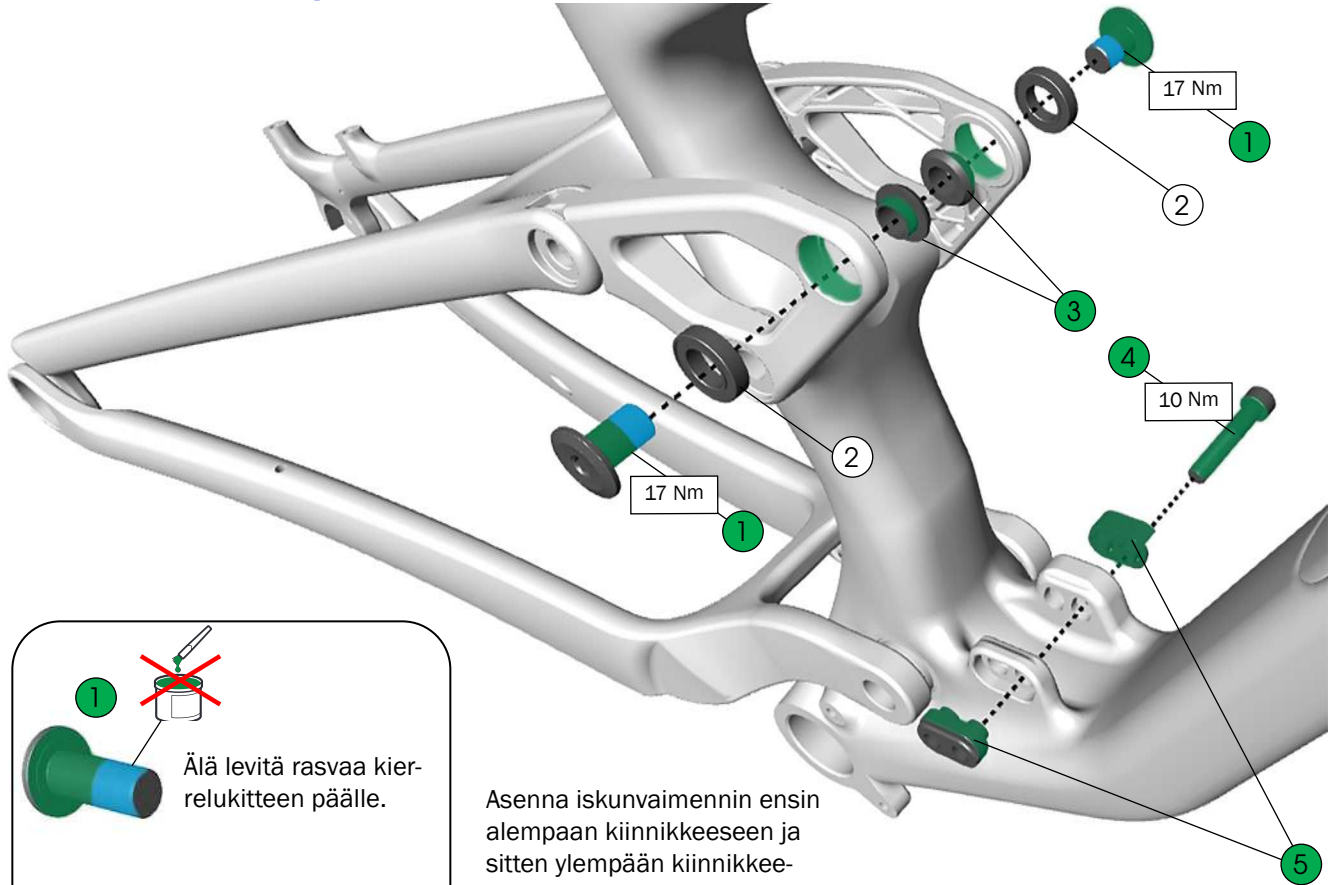

Asenna iskunvaimennin ensin alempaan kiinnikkeeseen ja sitten ylempään kiinnikkeeseen.

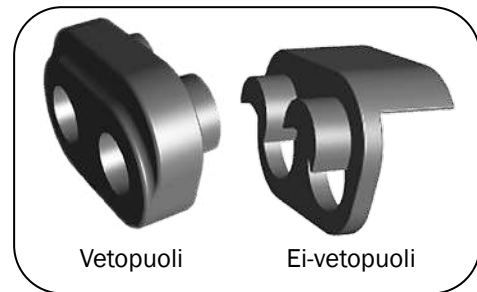

- 1 Kiinnityspultit, M10 X 16 mm – W5257188
- 2 Laakerit, 12 x 21 x 5 mm – W5257592
- 3 Hatulliset aluslevyt, 10 x 3 mm – W5257189
- 4 Kiinnike, M8 x 1,25 mm – W5274967
- 5 Alempi iskunvaimennin Mino link -sarja – 5328505



## Iskunvaimentimen mitat

Pituus reiästä reikään: 185 mm

Iskunpituus: 50 mm (enintään 55 mm)

Ylempi kiinnike: 54 mm x 10 mm (trunnion)

Alempi kiinnike: 30 mm x 8 mm

Katso yhteensopivien iskunvaimentimien luettelo Top Fuel -tuotesivun Usein kysyttyä -kohdasta osoitteessa [trekbikes.com](http://trekbikes.com).



# Kiristysjärjestys



**Tärkeää:** Irrota pyörä huoltotelineestä ja aseta se maahan, ennen kuin kiristät kaikki pultit ohjearvojen mukaisiksi.

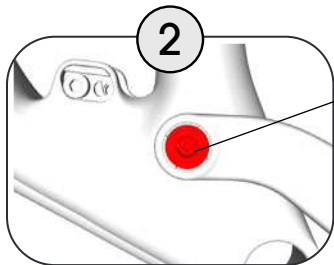

Katso osien kiristystiedot kohdasta [Päänivel ja takahaarukan alaputket on page 5](#).

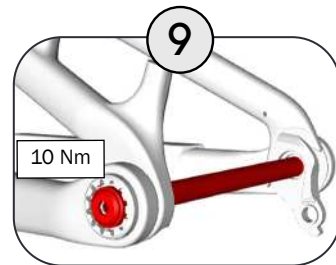
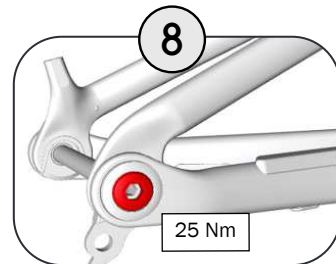
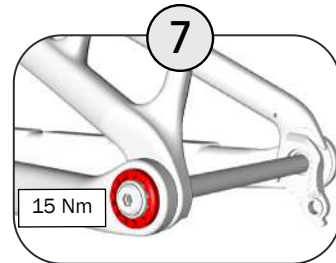
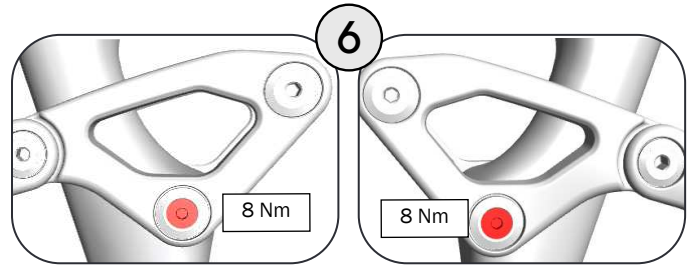
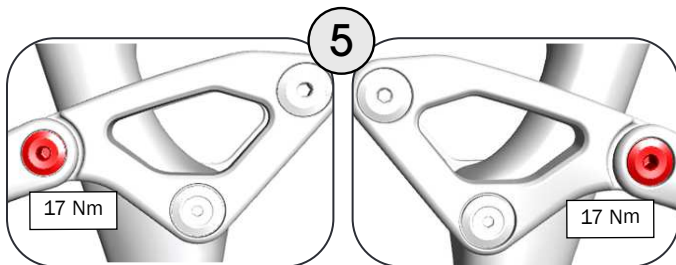
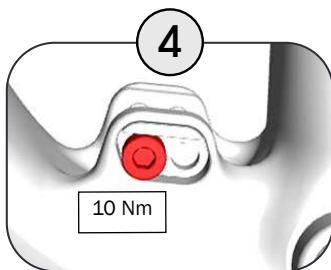
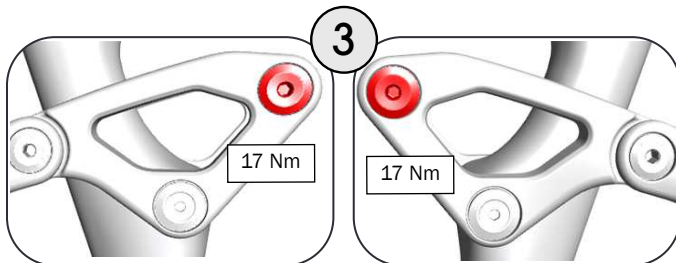

# Hiilikuiturunko — reititys ja mekaaninen vaihteisto

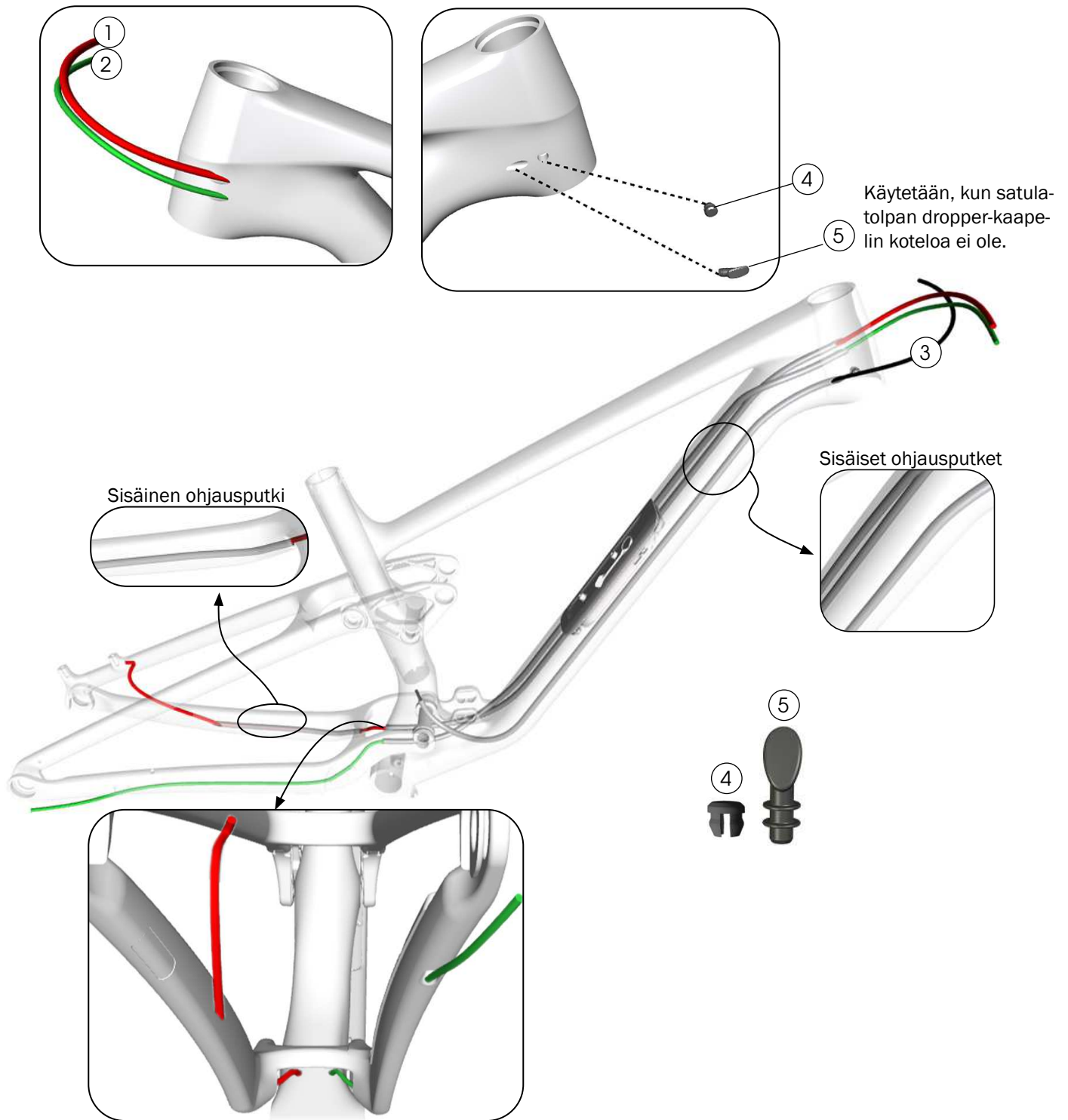

- ① Takajarruletku
- ② Takavaihtajan vaijerinkuori
- ③ Satulapoljan dropper-kaapelin kotelo

- ④ Rungon tulppa – W5275264
- ⑤ Rungon tulppa – W600649

# Hiilikuiturunko – reititys ja AXS-vaihteisto

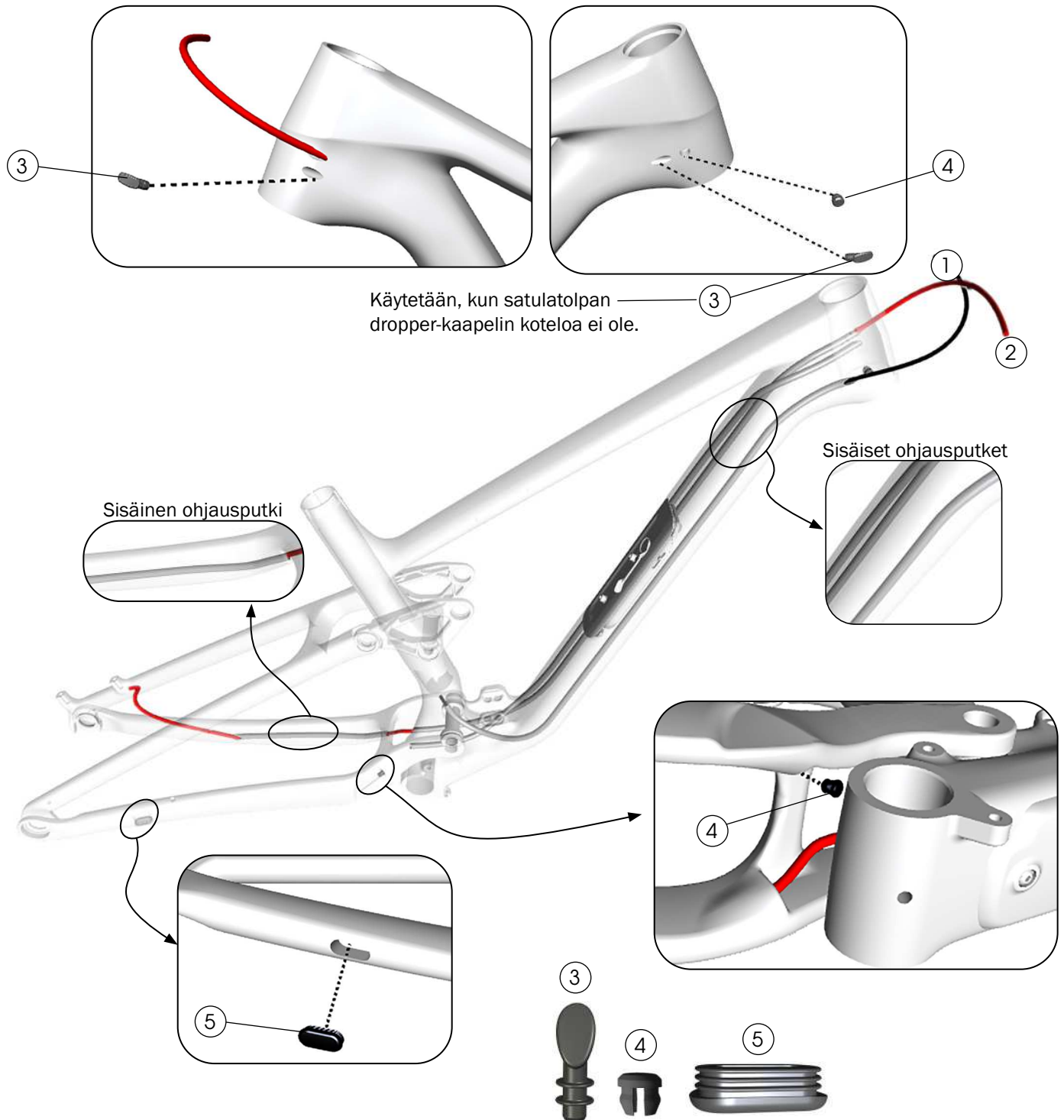

① Satulapolpan dropper-kaapelin kotelo

② Takajarruletku

③ Rungon tulppa – W600649

④ Rungon tulppa – W5275264

⑤ Takahaarukan alaputken suojus – W5259425

# Alumiinirunko – reititys ja mekaaninen vaihteisto

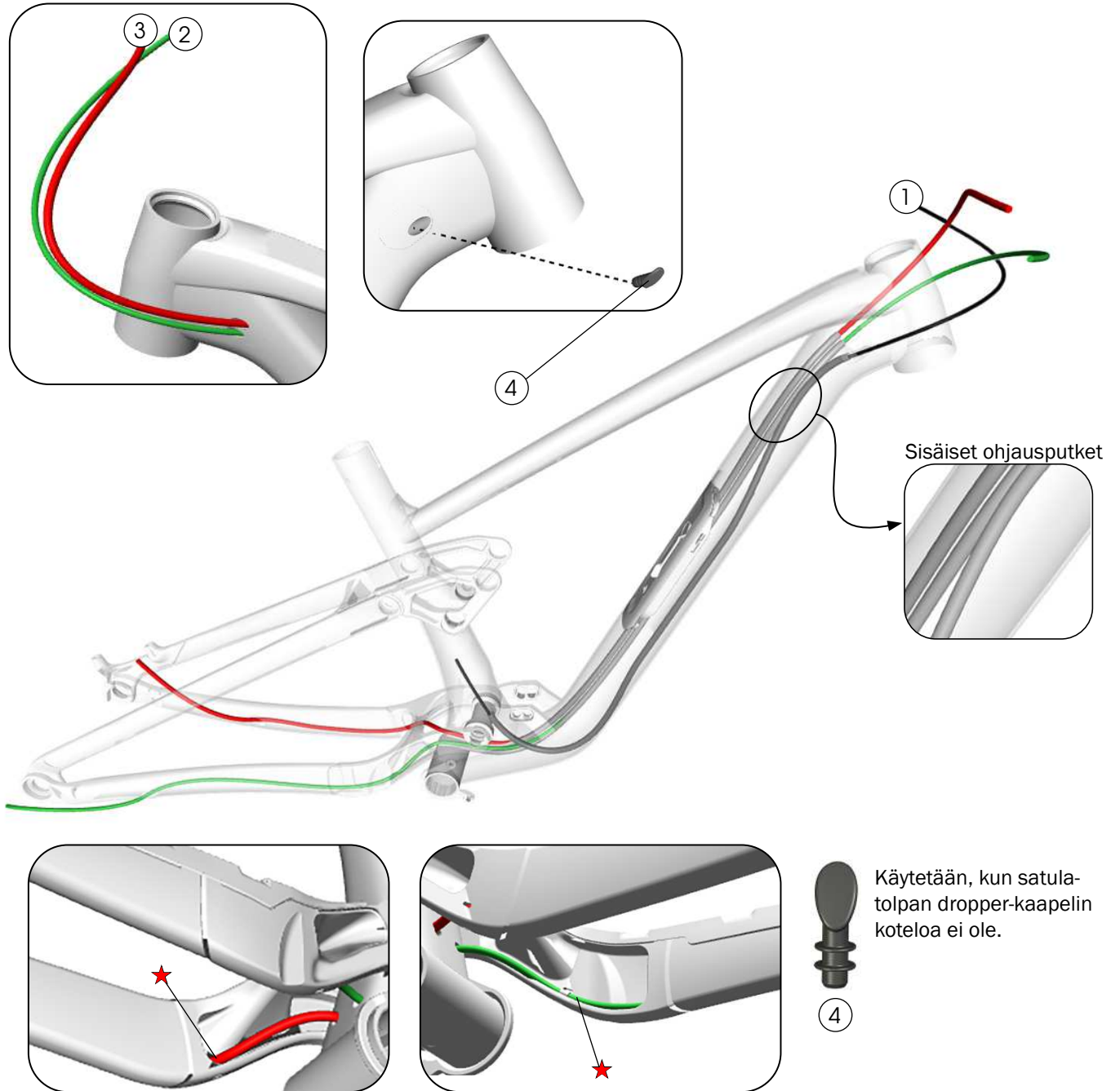

- ① Satulapolpan dropper-kaapelin kotelo
- ② Takavaihtajan vaijerinkuori
- ③ Takajarruletku
- ④ Rungon tulppa, käytetään kun dropperin koteloa ei ole – W600649
- ★ Nippuside



Käytetään, kun satulapolpan dropper-kaapelin koteloa ei ole.

# Alumiinirunko — reititys ja AXS-vaihteisto

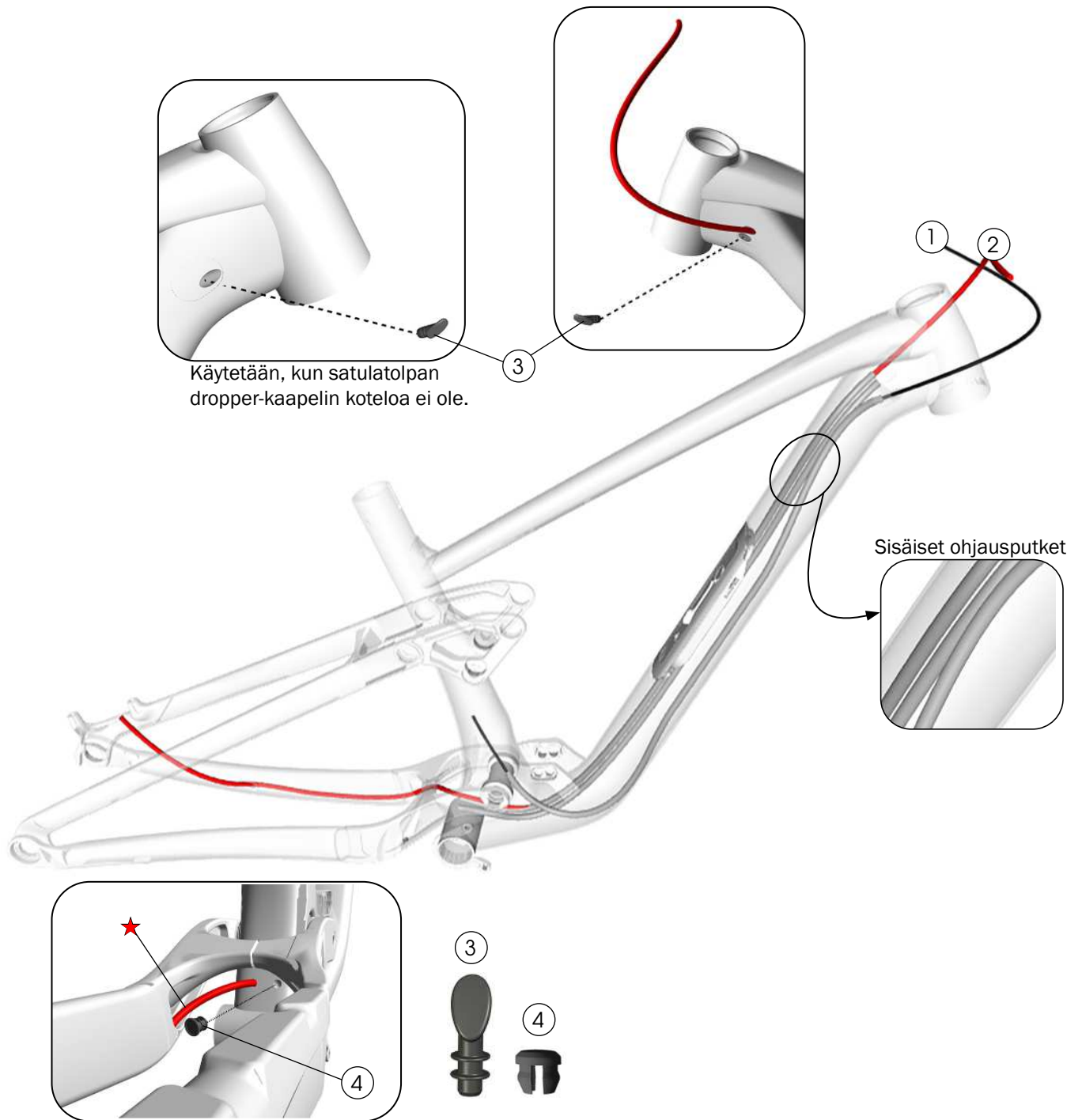

① Satulapolpan dropper-kaapelin kotelo

② Takajarruletku

③ Rungon tulppa – W600649

④ Rungon tulppa – W5275264

★ Nippuside

# Hiilikuiturunkosuojukset

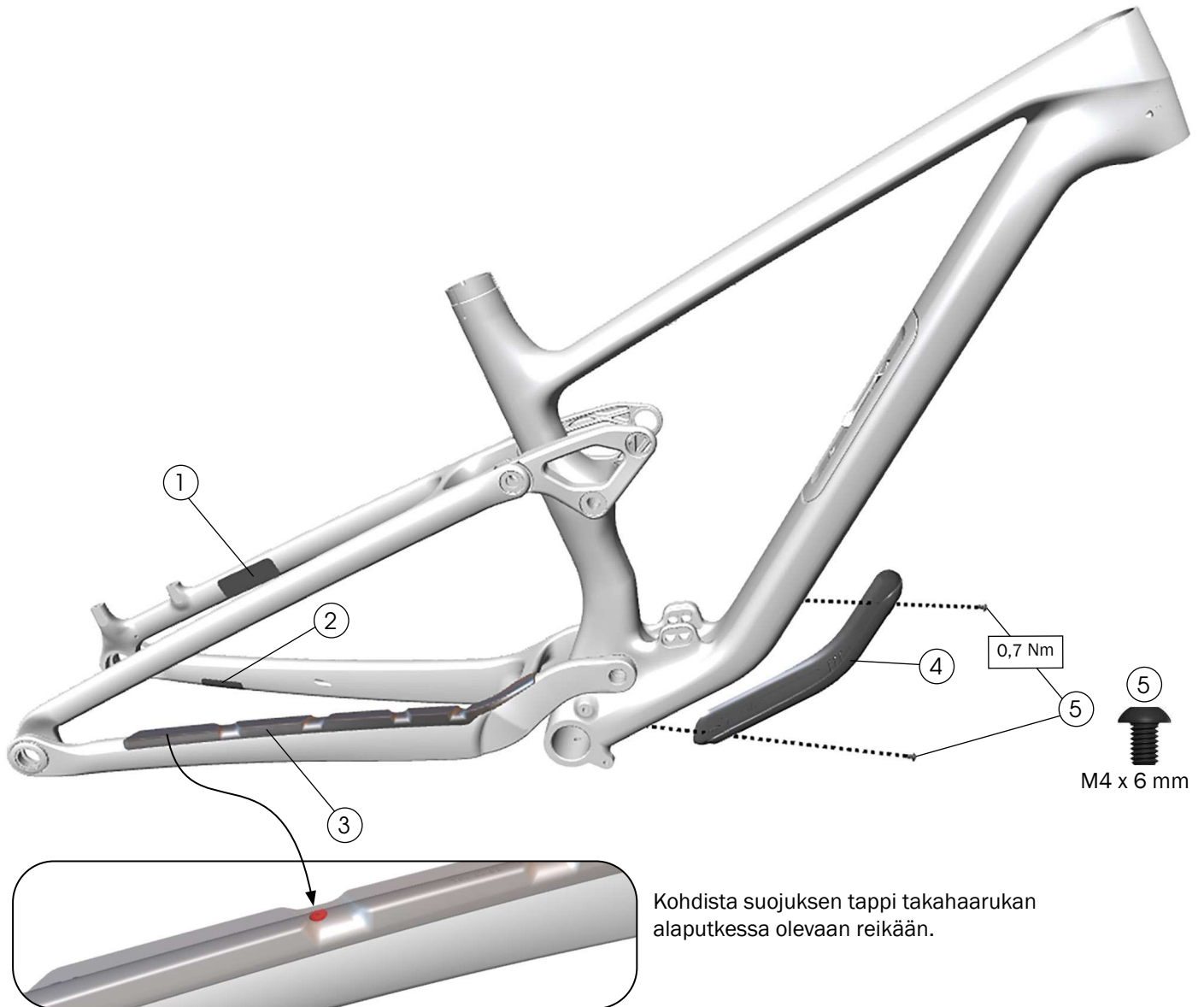

- ① Jarruletkun liimapintainen suojus – W326986
- ② Levysuoja – W5317608
- ③ Takahaarukan liimapintainen suojus – W5316755
- ④ Alaputken suojus – W5316754
- ⑤ Kiinnike, M4 x 6 mm – W575056

## Liimapintainen suojus ②

1. Kiinnittymisen parantamiseksi karhenna hiekka-paperilla suojuksen takapuoli ja/tai poista vanhan epoksin jäänteet.
2. Kiinnitä suojuksen 2-komponenttinen epoksilla.
3. Anna suojuksen ja epoksin kovettua 24 tunnin ajan.

## Liimapintaiset suojuksen ① ③

Puhdista isopropyylialkoholilla runkopinta, johon suojuksen kiinnitetään. Odota, että alkoholi kuivuu, ennen kuin kiinnität suojuksen.

**HUOMIO:** Älä puhdista koko runkoa isopropyylialkoholilla. Isopropyylialkoholi voi vahingoittaa maalipintaa.

## Alumiiniset runkosuojukset



- ① Jarruletkun liimapintainen suojus – W326986
- ② Takahaarukan liimapintainen suojus – W5317861
- ③ Alaputken liimapintainen suojus – W5258504

### Liimapintaiset suojukset

Puhdista isopropyylialkoholilla runkopinta, johon suojukset kiinnitetään. Odota, että alkoholi kuivuu, ennen kuin kiinnität suojukset.

**HUOMIO:** Älä puhdista koko runkoa isopropyylialkoholilla. Isopropyylialkoholi voi vahingoittaa maalipintaa.

# Alaputken säilytystila

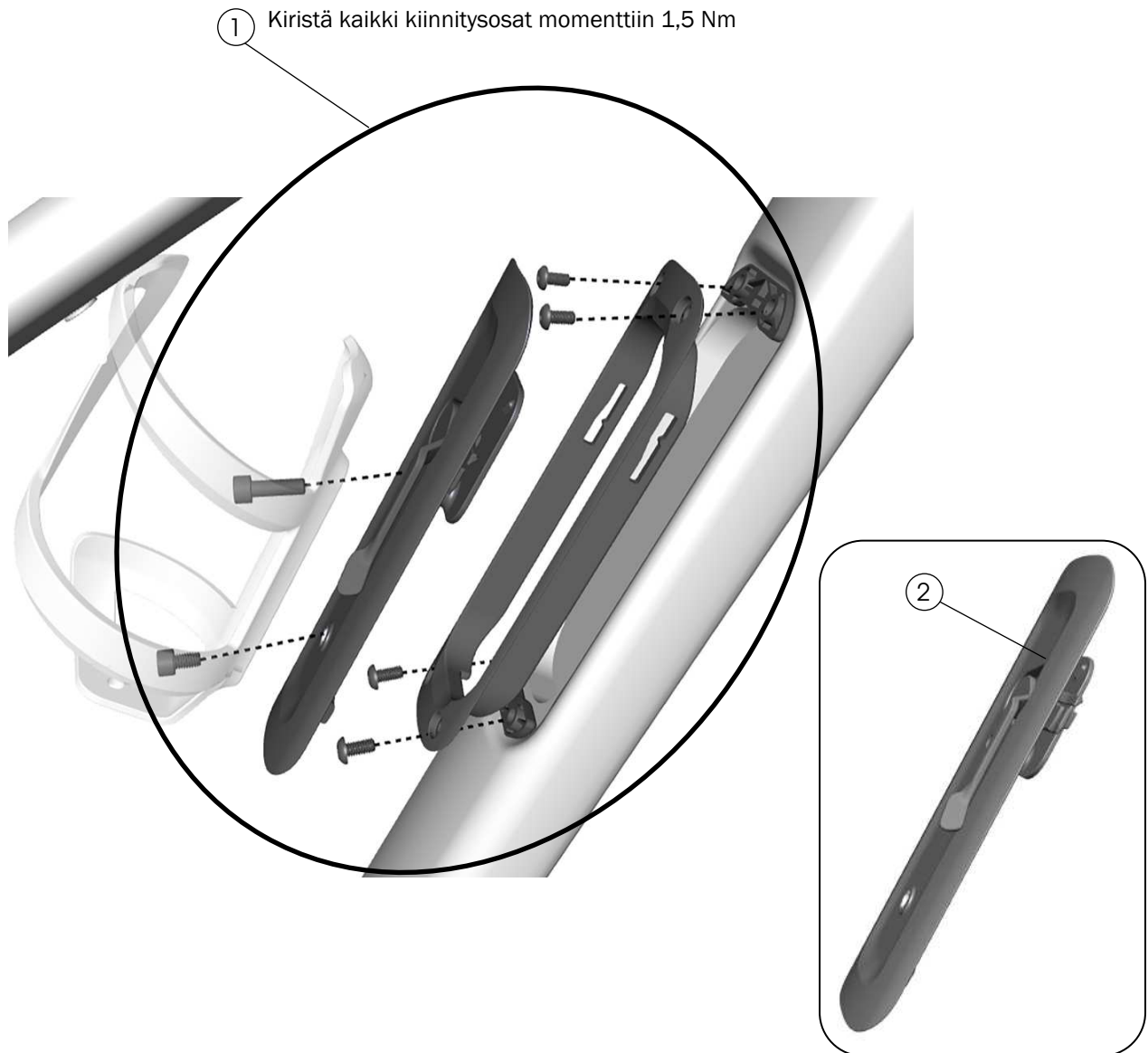

- ① Alaputken säilytyslokerokokoonpano, mattamustalla kannella – W5297657
- ② Vain rungon väriin maalattu säilytysluukku  
 Hiilikuiturungot – 48285  
 Hiilikuiturungot – 48286  
 Katso molempien osanumerot osoitteessa [trekbikes.com](http://trekbikes.com) nähdäksesi kaikki väri vaihtoehdot.
- Tärkeää:** Tilaa myös ① kiinnityspultit, vipu ja pohja.



## Progression ja geometrian säätäminen

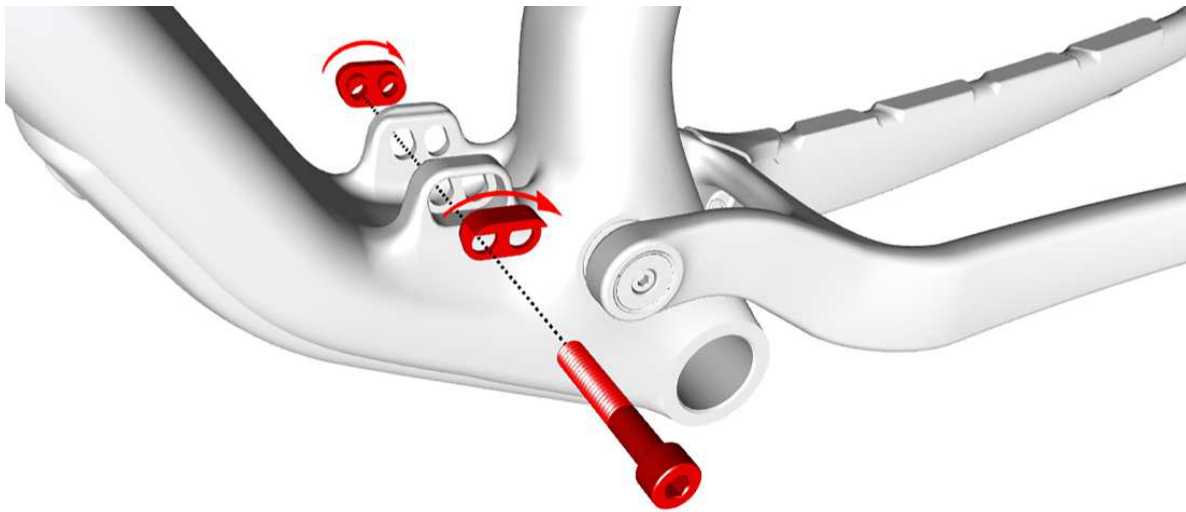

1. Irrota alempi iskunvaimentimen pultti.
2. Aseta pultti uudelleen paikalleen ja/tai käännä vetopuolen ja ei-vetopuolen Mino Link -osia alla esitetyllä tavalla.

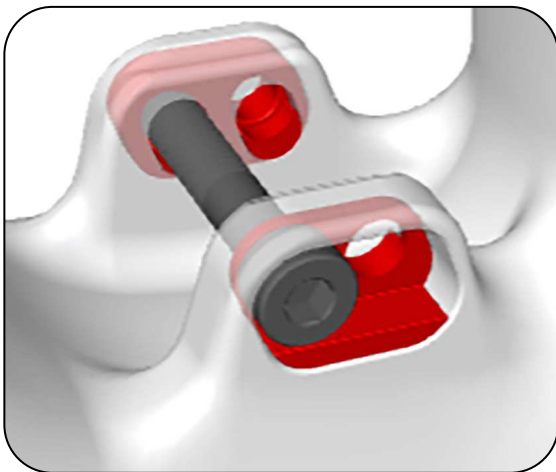

**Mino high - ja less  
-säätö**

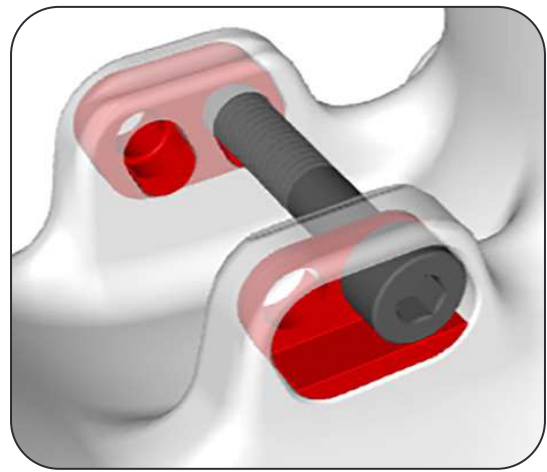

**Mino high - ja more  
-säätö**

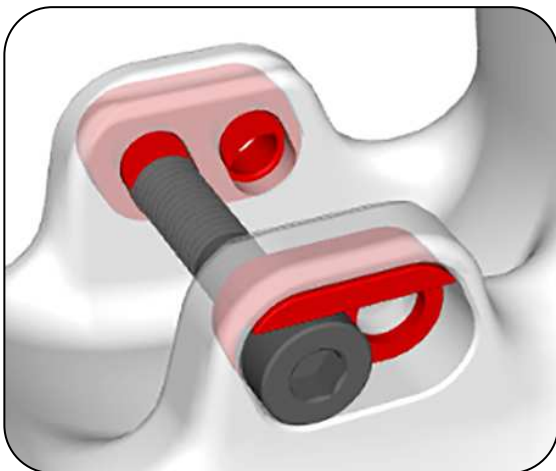

**Mino low- ja less  
-säätö**

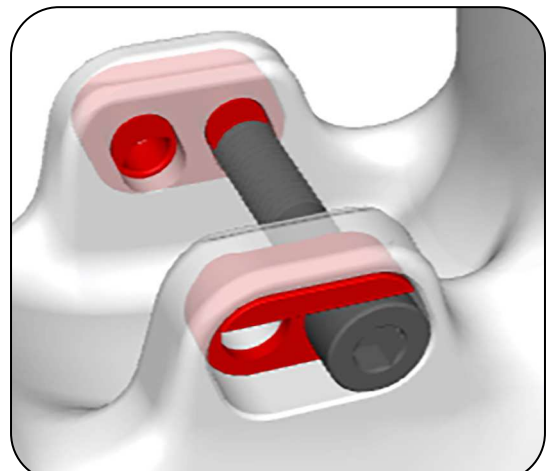

**Mino low- ja more  
-säätö**

## Vaihtaminen 27,5":n takakiekkoon

M-XL-kokoisten suurten pyörien takakiekkoon voidaan vaihtaa 27,5"-kiekoksi, Trek suosittelee:

- Mino Link on asetettu High-asentoon (katso alla) ja
- Pyörän haarukassa on 140 mm:n jousto.

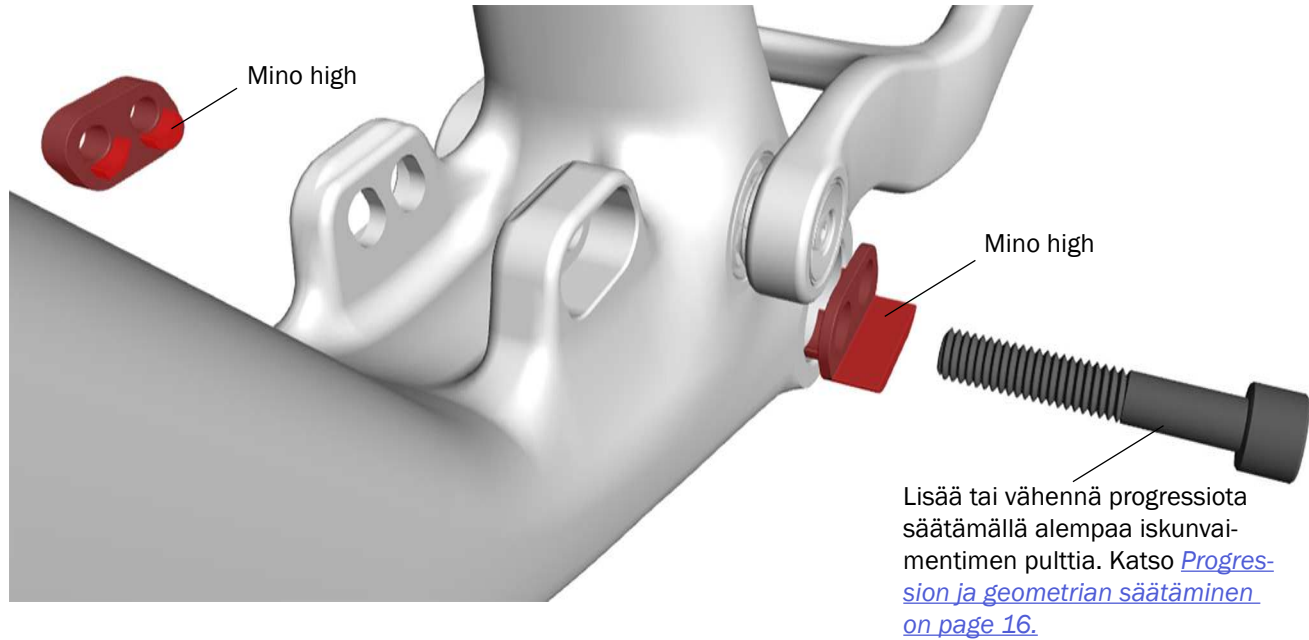

## Tekniset tiedot

### Ketjulinja / eturatas

Ketjulinja	Eturatas	
	Vähintään	Enintään
Vain 55 mm	30T	34T pyöreä 32T ovaali

### Takajarrun kiinnitys ja jarrulevyn koko

180 mm:n suorakiinnitteinen post mount -jarru, enimmäiskoko sovittimen avulla 203 mm

### Takanavan leveys (O.L.D)

148 mm

### Renkaan enimmäiskoko

**M, ML, L, XL:** 29" x 2.5" (etu ja taka)

**S:** 27,5" x 2.5" (etu ja taka)

**Huomautus:** Renkaiden todelliset mitat voivat vaihdella. Varmista aina, että renkaan ja rungon väliin jää riittävästi tilaa. Väärä rengaskoko voi vahingoittaa polkupyörän runkoa. Trek suosittelee jättämään vähintään 6 mm tilaa renkaan yläpuolelle ja sivuille.

### Keskiö

BSA73

### Haarukka

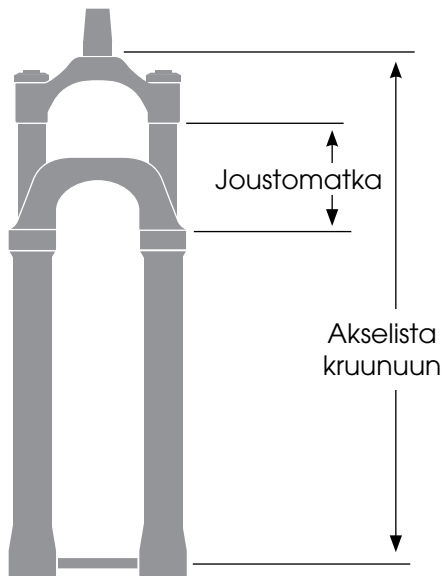

Rungon koko	Akselista kruunuun (mm)		Joustomatka (mm)
S	Suositteltu	521	130
	Enintään	531	140
M, ML, L, XL	Suositteltu	541	130
	Enintään	551	140

**Suositteltu painuma:** tarkasta jousituslaskurista osoitteessa [Trebikes.com/suspension-calculator](http://Trebikes.com/suspension-calculator).

### Satulatolppa



#### VAROITUS

Noudata aina satulatolpan valmistajan vähimmäisyyvyyttä koskevaa suositusta. Tämän suosituksen noudattamatta jättäminen voi vahingoittaa satulatolppaa ja aiheuttaa ajajan loukkaantumisen.

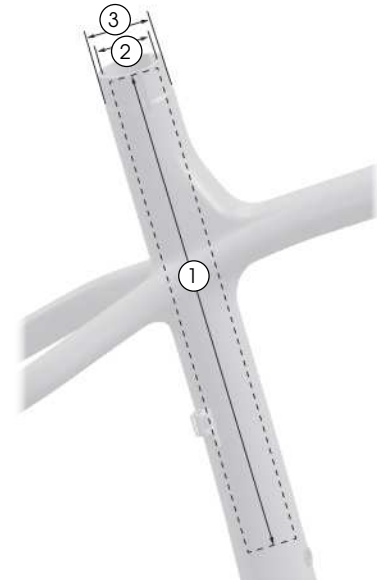

Vähimmäisyyvyys: Katso satulatolpan valmistajan ohjeet.

① Enimmäisyyvyys	Hiilikuitu (mm)	Alumiini (mm)
<b>S:</b>	240	230
<b>M:</b>	280	280
<b>M/L:</b>	295	290
<b>L:</b>	305	305
<b>XL:</b>	340	340

② **Satulatolpan ulkohalkaisija:** 34,9 mm

③ **Satulatolpan kiristimen ulkohalkaisija:** 39,5 mm

### Ohjainlaakeri

**Ylä:** 41 mm

**Ala:** 52 mm